

# 第4回 HIDAKAミックスダブルス大会

主催：日高テニス協会

## Aクラス予選リーグ

### 1組

	中筋・高垣	梨本・梨本	西口・福原	勝	敗	順位
中筋眞・高垣 (DKK・スマイルD)		6 - 2	6 - 4	2 - 0		1
梨本・梨本 (サンズ)	2 - 6		6 - 1	1 - 1		2
西口・福原 (チームハロク)	4 - 6	1 - 6		0 - 2		3

### 2組

	小山・岡本	高垣・中筋	伊賀・川本	勝	敗	順位
小山・岡本 (サンズ・白馬クラブ)		6 - 2	6 - 2	2 - 0		1
高垣豊・中筋 (スマイルD・DKK)	2 - 6		7 - 6	1 - 1		2
伊賀・川本 (Gファーム)	2 - 6	6 - 7		0 - 2		3

### 3組

	田中・塚本	大川・山田	網本・洞	勝	敗	順位
田中・塚本 (SWC・白馬クラブ)		6 - 3	6 - 4	2 - 0		1
大川・山田 (スマイルD・白馬クラブ)	3 - 6		6 - 3	1 - 1		2
網本・洞 (サンズ)	4 - 6	3 - 6		0 - 2		3

### 4組

	岡本・湯川	本田・本田	尾原・高瀬	勝	敗	順位
岡本・湯川 (スマイルD)		5 - 7	6 - 4	1 - 1		2
本田・本田 (DKK)	7 - 5		6 - 2	2 - 0		1
尾原・高瀬 (まいど・白馬クラブ)	4 - 6	2 - 6		0 - 2		3

## 決勝トーナメント

<Aブロック>

<Bブロック>

中筋・高垣

大川・山田

高垣・中筋

本田・本田

田中・塚本

梨本・梨本

岡本・湯川

小山・岡本

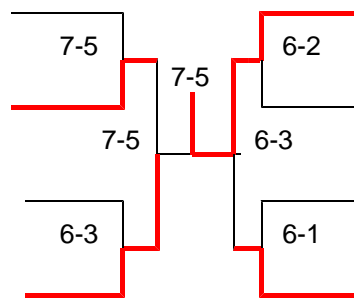

優勝 田中 伸和・塚本 智子 組  
 準優勝 本田 耕二・本田 桂子 組  
 第3位 大川 秀樹・山田 智穂 組  
 小山 均・岡本 真澄 組

## Bクラス予選リーグ

### 1組

	垓本・垓本	山野・前田	阿部・福原	勝	敗	順位
垓本・垓本(白馬クラブ)		6 - 0	6 - 0	2 - 0		1
山野・前田(9's・松下スポーツ)	0 - 6		6 - 4	1 - 1		2
阿部・福原(タンポポ)	0 - 6	4 - 6		0 - 2		3

### 2組

	尾崎・田中	木村・田中	寺井・左巴	勝	敗	順位	得失点差
尾崎・花本(9's)		6 - 2	6 - 7	1 - 1		1	+ 3
木村・田中(白馬クラブ・タンポポ)	2 - 6		7 - 5	1 - 1		3	- 2
寺井・左巴(サンズ)	7 - 6	5 - 7		1 - 1		2	- 1

得失点差により順位を決定

### 3組

	阪口・今井	中野・川島	今井・今井	勝	敗	順位
阪口・今井洋子(御坊TC・白馬クラブ)		6 - 2	6 - 1	2 - 0		1
中野・川島(9's)	2 - 6		6 - 3	1 - 1		2
今井泰樹・今井里奈(Jクラブ)	1 - 6	3 - 6		0 - 2		3

### 4組

	吉木・吉木	桐山・浜口	坂部・中芝	勝	敗	順位
吉木・吉木(エバーグリーン)		6 - 0	DEF勝	2 - 0		1
桐山・浜口(白馬クラブ)	0 - 6		0 - 6	0 - 2		2
坂部・中芝(フリー)	DEF負	6 - 0		棄権		

坂部・中芝チームの棄権により桐山・浜口チームが決勝トーナメント進出

### 5組

	片岡・片岡	漆間・脇坂	中林・林	勝	敗	順位
片岡・片岡(チームハロク)		6 - 4	6 - 7	1 - 1		2
漆間・脇坂(フリー・ピース)	4 - 6		5 - 7	0 - 2		3
中林・林(61テニスクラブ)	7 - 6	7 - 5		2 - 0		1

### 6組

	渡川・中谷	寺坂・鳴川	原・東川	勝	敗	順位
渡川・中谷(チームハロク)		6 - 2	6 - 3	2 - 0		1
寺坂・鳴川(白馬クラブ)	2 - 6		2 - 6	0 - 2		3
原・東川(サンズ)	3 - 6	6 - 2		1 - 1		2

### 7組

	戸川・木村	多田・濱中	鷹巣・野田	勝	敗	順位
戸川・木村(チームハロク)		6 - 4	4 - 6	1 - 1		2
多田・濱中(9's)	4 - 6		2 - 6	0 - 2		3
鷹巣・野田(ハイブリッド・フリー)	6 - 4	6 - 2		2 - 0		1

8組

	石津・榎本	梶本・切畑	鈴木・岩間	勝	敗	順位
石津・榎本 (チームハロク)		6 - 3	4 - 6	1 - 1		2
梶本・切畑 (白馬クラブ)	3 - 6		3 - 6	0 - 2		3
鈴木・岩間 (ハイブリッド・フリー)	6 - 4	6 - 3		2 - 0		1

9組

	芝原・芝原	中内・中林	神野・神野	勝	敗	順位
芝原・芝原 (サンデー)		2 - 6	6 - 0	1 - 1		2
中内・中林 (6.1テニスクラブ)	6 - 2		6 - 0	2 - 0		1
神野・神野 (タンポポ)	0 - 6	0 - 6		0 - 2		3

10組

	村上・井原	津田・宮本	木村・庄司	勝	敗	順位
村上・井原 (9's)		4 - 6	5 - 7	0 - 2		3
津田・宮本 (6.1テニスクラブ)	6 - 4		2 - 6	1 - 1		2
木村・庄司 (ハイブリッド・フリー)	7 - 5	6 - 2		2 - 0		1

決勝トーナメント

< Aブロック >

< Bブロック >

- 塚本・塚本
- 中野・川嶋
- 寺井・左巴
- 原・栗川
- 中林・林
- 鈴木・岩間
- 中内・中林
- 戸川・木村
- 津田・宮本
- 吉木・吉木

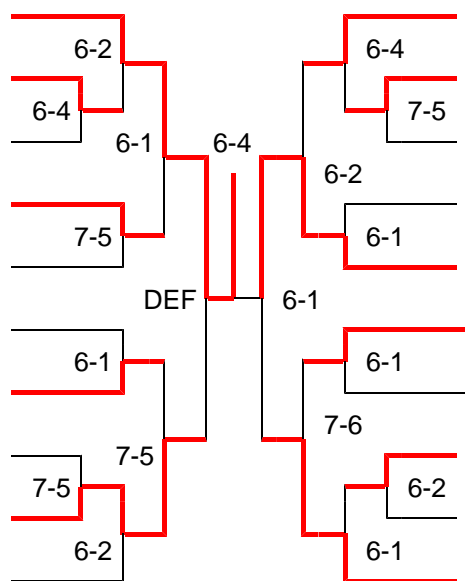

- 渡川・中谷
- 芝原・芝原
- 桐山・浜口
- 片岡・片岡
- 鷹巣・野田
- 阪口・今井
- 尾崎・花本
- 石津・榎本
- 山野・前田
- 木村・庄司

優勝 塚本 清・塚本 真里奈 組  
 準優勝 鷹巣 正幸・野田 奈緒子 組  
 第3位 津田 和夫・宮本 理恵 組  
 木村 公宣・庄司 香 組