

2019年度

バドミントン 大阪府中学校選手権大会 (兼 近畿大会予選)

女子団体戦

準々決勝

四天王寺中学校 3	-	0	守口市立庭窪中学校
{ 木山・古根川 29			{ 8 清水・山本
{ 岩城 29			{ 11 上田
{ 岩井・畑末 29			{ 12 福谷・杉本

四條畷学園 1	-	2	大阪市立玉津中学校
{ 高野・高口 28			{ 30 金住・三根
{ 大東 29			{ 8 山本
{ 田中・岩崎 25			{ 29 山口・井出

大阪市立新北野中学校 1	-	2	吹田市立青山台中学校
{ 京本・岩本 19			{ 29 新澤・藤井
{ 奥田 29			{ 10 佐々木
{ 渡邊・荒木 9			{ 29 石川・池田

大阪市立喜連中学校 0	-	2	四條畷市立田原中学校
{ 栗原・黒木 18			{ 29 山川・三浦
{ 米満 10			{ 29 中村
{ 相磯・菊池			{ 橋本・結城

準決勝

四天王寺中学校 3	-	0	大阪市立玉津中学校
1D { 木山 21			1D { 7 三根
{ 古根川 21	2 - 0		{ 12 井出
S { 田口 21			S { 2 山本
{ 21	2 - 0		{ 2
2D { 伊藤 21			2D { 5 金住
{ 原 21	2 - 0		{ 6 山口

吹田市立青山台中学校 1	-	2	四條畷市立田原中学校
1D { 石川 13			1D { 21 三浦
{ 池田 12	0 - 2		{ 21 山川
S { 尾崎 18			S { 21 福井
{ 13	0 - 2		{ 21
2D { 藤井 21			2D { 14 結城
{ 新澤 12	2 - 1		{ 21 橋本
{ 21			{ 11

男子団体戦

準々決勝

大東市立南郷中学校 2	-	0	大阪市立歌島中学校
{ 河村・亀井 29			{ 21 大久保・島谷
{ 湯浅 29			{ 19 廣瀬
{ 桑原・渡邊			{ 徳松・西野

四條畷市立田原中学校 2	-	0	四條畷市立四條畷西中学校
{ 川北・山元 29			{ 21 山口・石黒
{ 山川 29			{ 13 高野
{ 岡副・三浦			{ 金田・別府

豊中市立第十一中学校 1	-	2	交野市立第一中学校
{ 佐藤・嶋 31			{ 29 落合・平紙
{ 高田 24			{ 29 棚次
{ 池田・芝草 13			{ 29 手合・田邊

四條畷学園 2	-	1	大阪市立喜連中学校
{ 富野・伊藤 29			{ 11 平田・亀田
{ 古川 9			{ 29 神山
{ 岡本・森本 29			{ 23 大和・黒木

準決勝

大東市立南郷中学校 2	-	1	四條畷市立田原中学校
1D { 河村 21			1D { 6 岡副
{ 亀井 21	2 - 0		{ 8 小阪
S { 湯浅 21			S { 9 山川
{ 21	2 - 0		{ 14
2D { 桑原 11			2D { 21 川北
{ 遠山 19	0 - 2		{ 21 山元

交野市立第一中学校 1	-	2	四條畷学園中学校
1D { 田邊 16			1D { 21 富野
{ 落合 10	0 - 2		{ 21 伊藤
S { 平紙 4			S { 21 岡本
{ 8	0 - 2		{ 21
2D { 棚次 21			2D { 7 岸沢
{ 手合 21	2 - 0		{ 11 森本

決勝

四天王寺中学校 2 - 0 四條畷市立田原中学校

1D		1D
木山 21	} 2 - 0 {	3 三浦
古根川 21		8 橋本
S		S
岩城 21	} 2 - 0 {	9 山川
21		7
2D	} 打ち切り {	2D
伊藤 原		中村 結城

三位決定戦

大阪市立玉津中学校 2 - 1 吹田市立青山台中学校

1D		1D
金住 21	} 2 - 0 {	8 池田
三根 21		7 新澤
S		S
井出 21	} 2 - 0 {	12 尾崎
21		6
2D	} 打ち切り {	2D
山口 川端		石川 藤井

決勝

大東市立南郷中学校 2 - 1 四條畷学園中学校

1D		1D
桑原 4	} 0 - 2 {	21 富野
渡邊 9		21 伊藤
S		S
河村 21	} 2 - 0 {	15 岡本
21		13
2D	} 2 - 0 {	2D
湯浅 龜井		7 南 森本

三位決定戦

四條畷市立田原中学校 1 - 2 交野市立第一中学校

1D		1D
川北 21	} 2 - 0 {	13 平紙
山元 21		9 落合
S		S
山川 15	} 0 - 2 {	21 田邊
17		21
2D	} 0 - 2 {	2D
岡副 小阪		21 手合 棚次

吹田市立片山体育館など

優勝

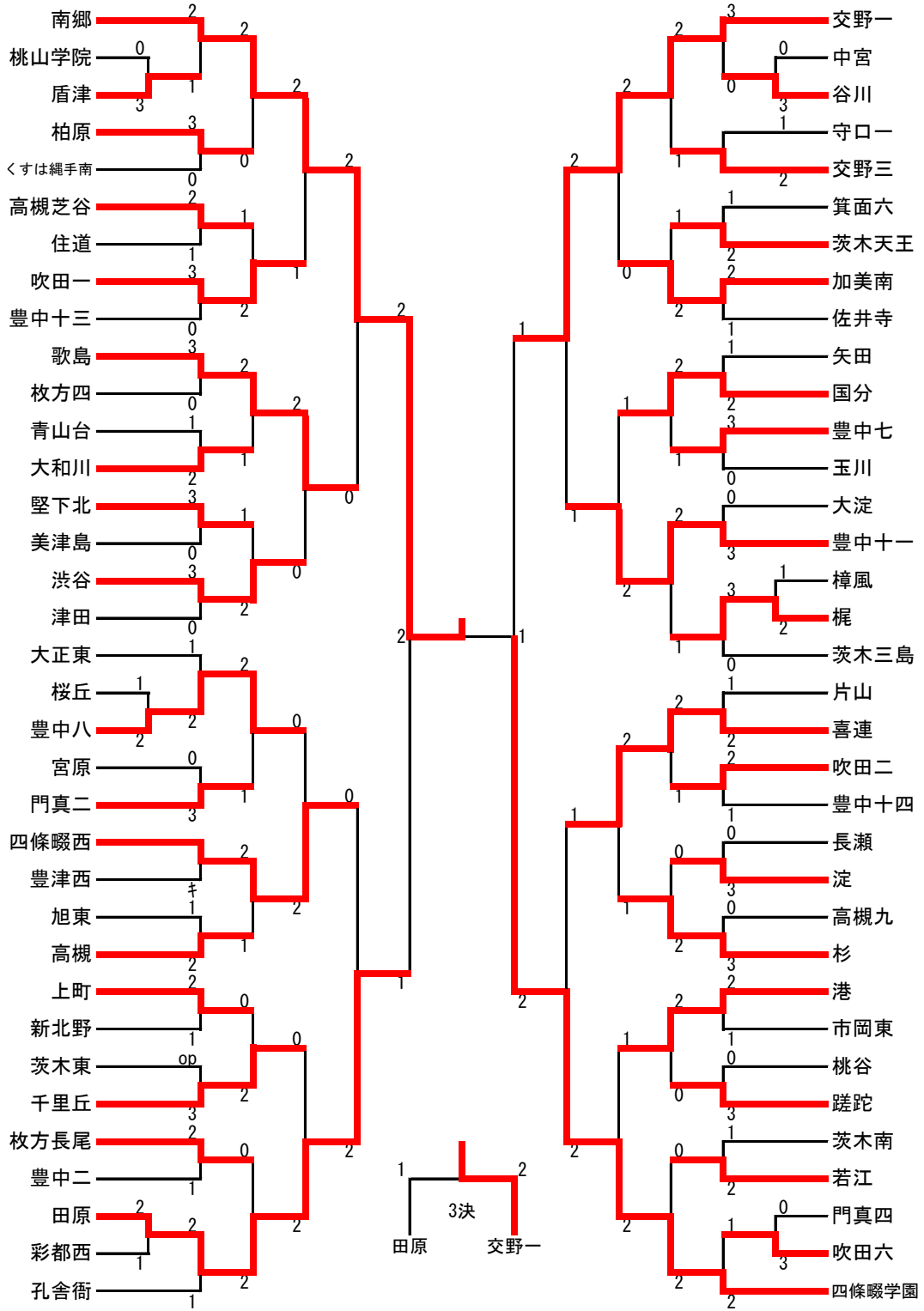

三位

三位

準優勝

2019年度大阪府中学校バドミントン選手権大会

男子 団体戦結果詳細

7月21日

片山体育館

P. 13

BT 101		
桃山学院	0 - 3	盾津
藤田	12 - 29	濱田
田中		小原
永井	16 - 29	伊藤
宅		小野
清次	10 - 29	公文

BT 102		
豊中八	2 - 1	桜丘
井上	29 - 6	佐々木
葉山		二葉
川北	28 - 30	水木
本田		磯俣
細山田	29 - 25	谷村

BT 103		
彩都西	1 - 2	田原
石井	9 - 29	川北
大西		岡副
能海	30 - 28	尾崎
山岸		山川
西浦	10 - 29	山元

BT 104		
南郷	2 - 1	盾津
湯浅	29 - 16	小野
亀井		公文
河村	29 - 19	伊藤
桑原		濱田
渡邊	21 - 29	小原

BT 105		
柏原	3 - 0	くすは縄手南
山本	29 - 17	田中
大西		山川
間下	29 - 20	菅田
遠藤		岸本
藤井	29 - 24	宮脇

BT 106		
高槻芝谷	2 - 1	住道
辻本	29 - 6	網干
野口		宮井
大澤	16 - 29	榎宮
上原		河津
福栄	29 - 6	倉元

BT 107		
吹田一	3 - 0	豊中十三
西田	29 - 18	林
宮本		安井
鳥丸	29 - 8	山下
片淵		小野
森山	29 - 7	上神

BT 108		
歌島	3 - 0	枚方四
島谷	29 - 15	橋本
廣瀬		加藤
大久保	29 - 4	酒井
徳松		曾根
西野	29 - 20	馬郡

BT 109		
青山台	1 - 2	大和川
横井	29 - 17	ジェームス
根来		野口
藤野	10 - 29	竹信
灰谷		角田
宇田	10 - 29	重信

BT 110		
堅下北	3 - 0	美津島
柳川	29 - 7	西川
西山		清永
清	29 - 8	山下
数藤		成澤
谷尾	29 - 9	西田

BT 111		
渋谷	3 - 0	津田
松田	29 - 15	松本
黒木		宮
佐藤	29 - 7	玉江
大山		馬場
有留	29 - 10	原野

BT 112		
大正東	1 - 2	豊中八
三宅	10 - 29	井上
立嶋		加納
西浦昇	30 - 28	葉山
山口		細山田
西浦朱	22 - 29	川北

BT 113		
宮原	0 - 3	門真二
宮辻	23 - 29	徳田
岡田		長山
松岡	15 - 29	野津
亀家		小川
白木	12 - 29	田中

BT 114		
四條畷西	-	豊津西
	-	
	-	
	-	

BT 115		
旭東	1 - 2	高槻
篠原	21 - 29	尾向
坂本		森
浅野	14 - 29	高橋
河本		柳瀬
西村	29 - 24	落合

BT 116		
上町	2 - 1	新北野
辰	29 - 26	齊藤
立谷		安本
吉岡	29 - 15	平野
平田		千葉
児玉	15 - 29	森下

BT 117		
茨木東	op - 3	千里丘
伊藤	17 - 29	宮本
坂井		山本
小竹	17 - 29	太田
小竹		坂東
岡崎	12 - 29	渡邊

BT 118		
枚方長尾	2 - 1	豊中二
道上	29 - 20	荒川
平井		加賀田
松本	24 - 29	荒木
溝口		柴原
秦野	29 - 19	杉原

BT 119		
孔舎衛	0 - 3	田原
坂倉	12 - 29	川北
寺口		山元
岡田	10 - 29	山川
木村		岡副
木本	15 - 29	小阪

BT 120		
柏原	0 - 2	南郷
大西	11 - 29	河村
藤井		亀井
間下	15 - 29	湯浅
遠藤		渡邊
山本	-	遠山

BT 121		
吹田一	2 - 1	高槻芝谷
西田	17 - 29	辻本
宮本		野口
鳥丸	29 - 14	加藤
片淵		上原
森山	29 - 27	福栄

BT 122		
歌島	2 - 1	大和川
島谷	29 - 23	重信
徳松		角田
辻本	10 - 29	竹信
大久保		ジェームス
廣瀬	29 - 18	野口

BT 123		
堅下北	1 - 2	渋谷
柳川	29 - 22	松田
西山		黒木
清	10 - 29	佐藤
数藤		大山
谷尾	27 - 29	有留

BT 124		
門真二	1 - 2	豊中八
長山	24 - 29	井上
徳田		加納
野津	29 - 16	石部
小川		細山田
田中	17 - 29	川北

BT 125		
四條畷西	2 - 1	高槻
高野	29 - 15	落合
金田		柳瀬
別府	32 - 30	高橋
石黒		森
山口	26 - 29	尾向

BT 126		
上町	0 - 2	千里丘
児玉	18 - 29	山本
平田		宮本
吉岡	28 - 30	太田
辰		坂東
立谷	-	渡邊

BT 127		
枚方長尾	0 - 2	田原
平井	22 - 29	山元
道上		川北
池田	11 - 29	山川
溝口		岡副
秦野	-	小阪

BT 128		
吹田一	1 - 2	南郷
片淵	29 - 19	渡邊
鳥丸		遠山
宮本	19 - 29	河村
西田		亀井
森山	5 - 29	湯浅

BT 129		
渋谷	0 - 2	歌島
松田	17 - 29	島谷
黒木		廣瀬
佐藤	13 - 29	大久保
大山		徳松
有留	-	西野

BT 130		
豊中八	0 - 2	四條畷西
井上	28 - 30	高野
加納		金田
本田	24 - 29	別府
川北		山口
細山田	-	石黒

BT 131		
田原	2 - 0	千里丘
川北	29 - 15	坂東
山元		太田
山川	29 - 3	渡邊
岡副		山本
小阪	-	宮本

BT 132		

BT 201		
中宮	0 - 3	谷川
早野	21 - 29	田中
倉永		西村
増田	11 - 29	中崎
太田		出原
鶴之園	20 - 29	林

BT 202		
樟風	1 - 2	梶
奥村	21 - 29	熊谷
東野		漢那
泉	11 - 29	原口
和田		外園
勇	29 - 17	秋丸

BT 203		
門真四	0 - 3	吹田六
大上	24 - 29	福井
吉田		鈴木
石田	14 - 29	上林
水野		小林
餅原	10 - 29	浦

BT 204		
交野一	3 - 0	谷川
岩谷	30 - 28	出原
落合		林
田邊	29 - 15	中崎
手合		福本
棚次	29 - 19	田中

2019年度大阪府中学校バドミントン選手権大会

男子 団体戦結果詳細

7月21日

片山体育館

P. 13

BT 205		
交野三	2 - 1	守口一
生野	29 - 25	鳥山
布井		長谷川
伊澤	29 - 21	前田
天野	24 - 29	田中
河合		服部

BT 206		
箕面六	1 - 2	茨木天王
村本	29 - 26	松内
熊井		中澤
塩貝	9 - 29	中元
御本	18 - 29	畑
田淵		源

BT 207		
加美南	2 - 1	佐井寺
小中	29 - 22	小野
堀田		西村
藤川	29 - 2	寒竹
辰巳	8 - 29	京藤
畑田		西平

BT 208		
矢田	1 - 2	国分
相樂	18 - 29	戸田
松永		寺西
渡中	18 - 29	影山
石田	29 - 22	保田
花篤		三浦

BT 209		
玉川	0 - 3	豊中七
池田	4 - 29	浅井
近藤		川畑
村上	6 - 29	山田
柴田	16 - 29	安藝
堀本		田中

BT 210		
大淀	0 - 3	豊中十一
島崎	25 - 29	佐藤
櫻井		嶋
森谷	25 - 29	高田
横田	19 - 29	芝草
江口		池田

BT 211		
茨木三島	0 - 3	梶
奥田	26 - 29	熊谷
松本		漢那
伴	10 - 29	原口
田中	22 - 29	外園
竹尾		秋丸

BT 212		
片山	1 - 2	喜連
中坊	8 - 29	大和
小宮		黒木
青池	7 - 29	神山
山崎	29 - 26	平田
金田一		亀田

BT 213		
吹田二	2 - 1	豊中十四
森	25 - 29	濱
村上	29 - 27	岡本
林		上井
板谷	29 - 20	松吉
山根		堀田

BT 214		
長瀬	0 - 3	淀
上島	4 - 29	近藤
横山		福田
文元	8 - 29	三浦
島田	8 - 29	末吉
山崎		奥野

BT 215		
高槻九	0 - 3	杉
眞弓	16 - 29	三浦
山下		窪田
田中	14 - 29	白木
高井	22 - 29	岡井
浜田		小寺

BT 216		
港	2 - 1	市岡東
川畑	29 - 16	宇都宮
越智		茶弘
田中	29 - 14	前寺
松本	16 - 29	濱川
波戸		高島

BT 217		
桃谷	0 - 3	蹉跎
谷川	14 - 29	天田
伊藤		中谷
庄司	26 - 29	森
山川	23 - 29	松井
小山		森本

BT 218		
茨木南	1 - 2	若江
伊藤	18 - 29	松岡
白杵		田中
米田	12 - 29	松本
太田	29 - 25	三木
平尾		三上

BT 219		
四條畷学園	2 - 1	吹田六
南	21 - 29	鈴木
岸沢		大村
岡本	29 - 21	福井
富野	29 - 23	上林
伊藤		浦

BT 220		
交野三	1 - 2	交野一
天野	29 - 26	手合
河合		棚次
長谷中	25 - 29	田邊
生野	25 - 29	落合
布井		平紙

BT 221		
茨木天王	1 - 2	加美南
松内	29 - 12	片淵
中澤		辰巳
中元	2 - 29	藤川
畑	5 - 29	小中
源		堀田

BT 222		
豊中七	1 - 2	国分
浅井	29 - 21	戸田
川畑		寺西
山田	21 - 29	影山
安藝	19 - 29	保田
田中		三浦

BT 223		
豊中十一	2 - 1	梶
佐藤	29 - 8	外園
嶋		秋丸
窪田	22 - 29	原口
池田	29 - 24	熊谷
芝草		漢那

BT 224		
吹田二	1 - 2	喜連
板谷	29 - 22	平田
林		亀田
小杉た	5 - 29	神山
森	24 - 29	大和
山根		黒木

BT 225		
淀	0 - 2	杉
近藤	17 - 29	三浦
福田		窪田
奥野	6 - 29	白木
末吉		岡井
泉		小寺

BT 226		
港	2 - 0	蹉跎
川畑	29 - 18	天田
越智		中谷
田中	29 - 25	森
波戸		松井
松本		森本

BT 227		
若江	0 - 2	四條畷学園
松岡	21 - 29	古川
田中		森本
松本	10 - 29	岡本
三木	0 - 0	富野
三上		伊藤

BT 228		
加美南	0 - 2	交野一
小中	24 - 29	棚次
堀田		手合
藤川	31 - 33	田邊
畑田		平紙
片淵		落合

BT 229		
豊中十一	2 - 1	国分
佐藤	29 - 13	戸田
嶋		寺西
細川	18 - 29	影山
池田	29 - 18	保田
芝草		三浦

BT 230		
杉	1 - 2	喜連
三浦	29 - 7	平田
白木		亀田
小寺	12 - 29	黒木
岡井	14 - 29	神山
窪田		大和

BT 231		
港	1 - 2	四條畷学園
松本	11 - 29	富野
波戸		岸沢
川畑	29 - 14	伊藤
田中		岡本
越智	9 - 29	森本

	-	
	-	
	-	
	-	

準々決勝		
南郷	2 - 0	歌島
河村	29 - 21	大久保
亀井		廣谷
湯浅	29 - 19	廣瀬
桑原		徳松
渡邊		西野

準々決勝		
田原	2 - 0	四條畷西
川北	29 - 21	山口
山元		石黒
山川	29 - 13	高野
岡副		金田
三浦		別府

準々決勝		
豊中十一	1 - 2	交野一
佐藤	31 - 29	落合
嶋		平紙
高田	24 - 29	棚次
池田	13 - 29	手合
芝草		田邊

準々決勝		
四條畷学園	2 - 1	喜連
富野	29 - 11	平田
伊藤		亀田
古川	9 - 29	神山
岡本	29 - 23	大和
森本		黒木

GT (1)

大阪府選手権大会

2019/7/20-30

堺市立初芝体育館など

大東市立市民体育館など

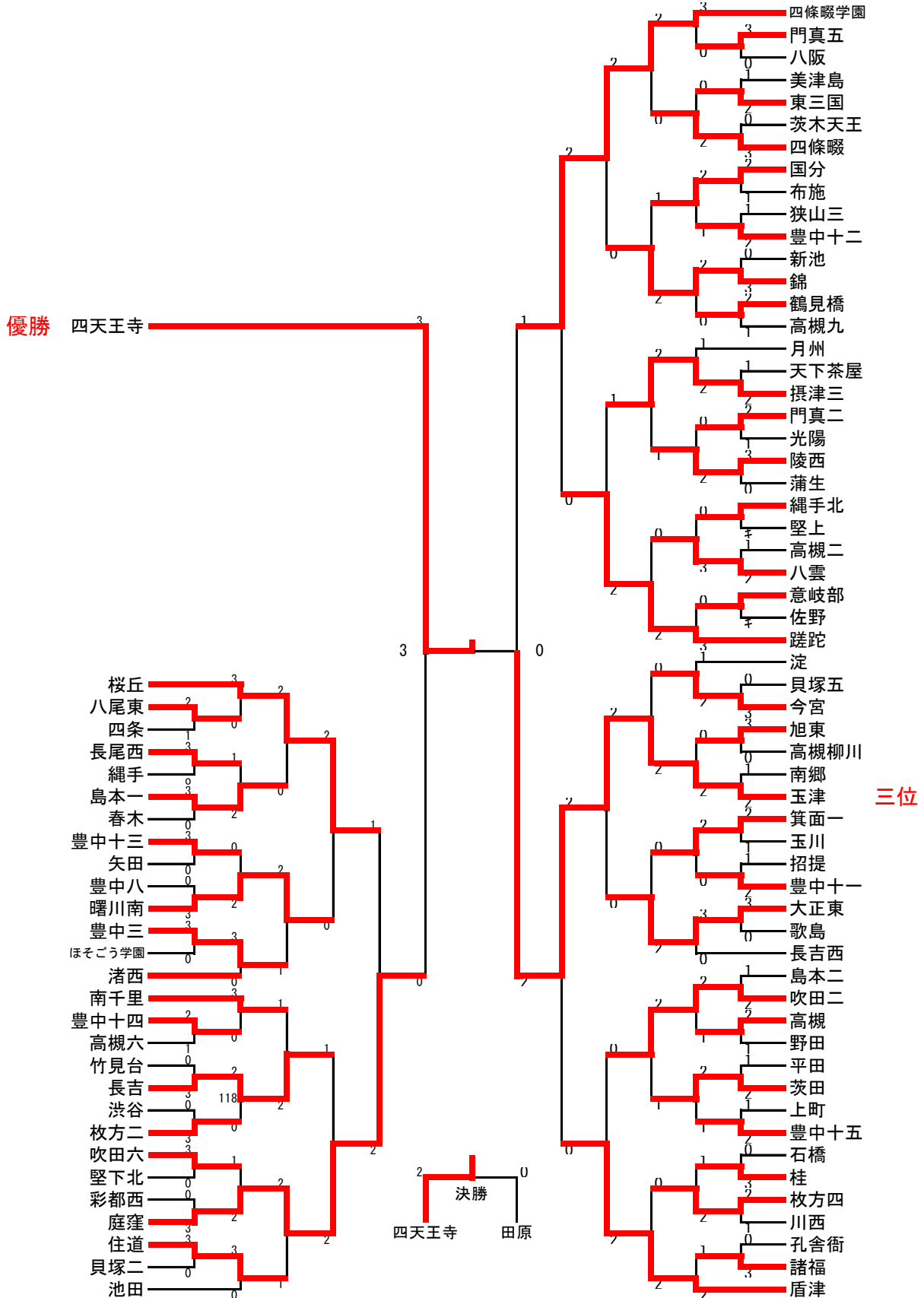

GT (2)

大阪府選手権大会
2019/7/20-30
四條畷サンアリーナなど

豊中市立千里体育館など

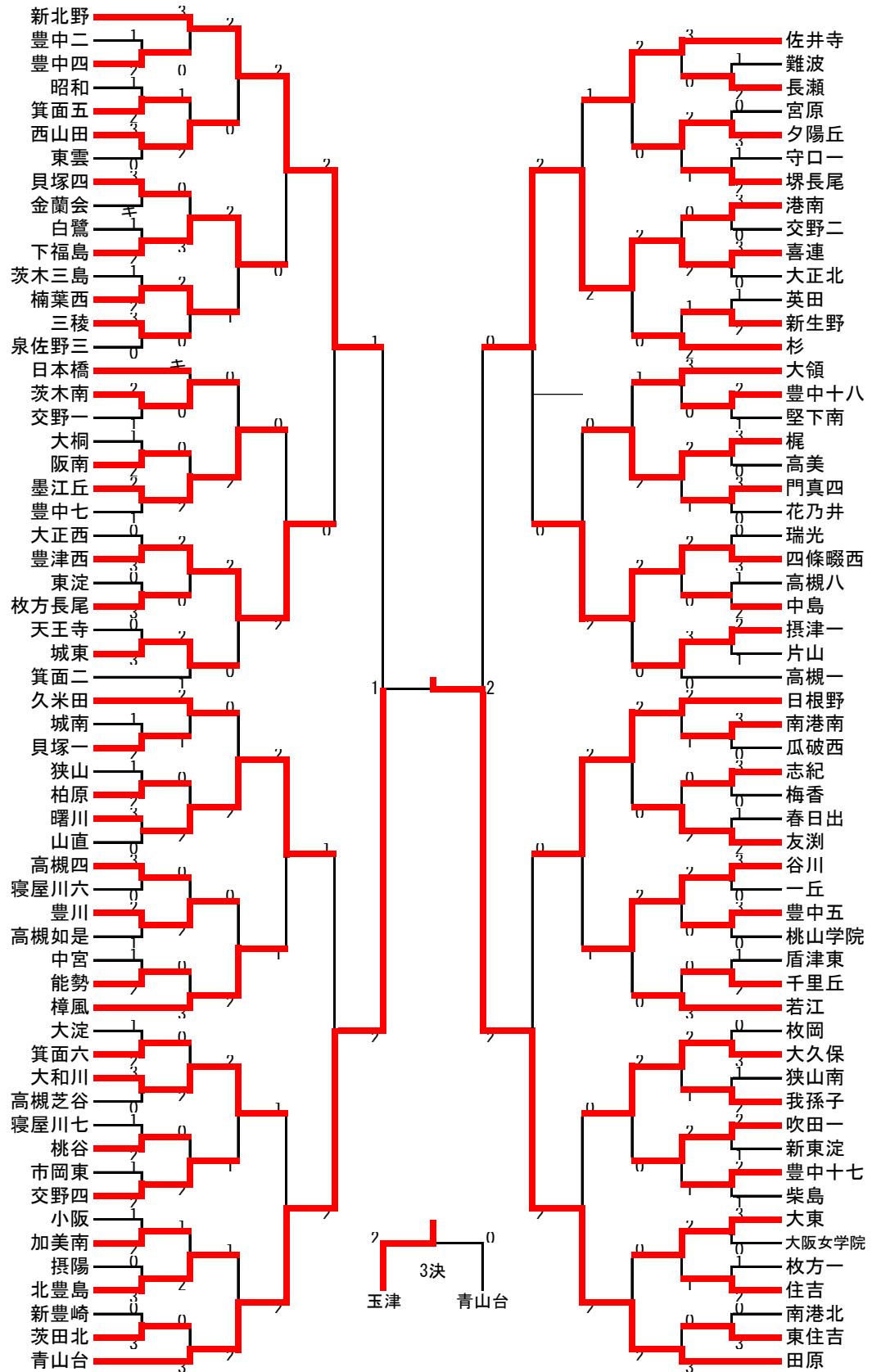

三位

準優勝

2019年度大阪府中学校バドミントン選手権大会

女子 団体戦結果詳細

7月20日

初芝体育館

P. 20

GT 101		
八尾東	2 - 1	四条
小笠原	29 - 17	吉田
吉田		小林
大保	21 - 29	田中莉
杉原	29 - 13	田中ひ
石飛		茂本

GT 102		
長尾西	3 - 0	縄手
中塚	29 - 7	水生
八色		彌永
植村	29 - 7	河原
小国	29 - 8	伊賀
三浦		高宮

GT 103		
島本一	3 - 0	春木
高橋	29 - 18	久井
森元		南
梶村	29 - 26	山崎
山崎	29 - 25	山田
山下		安達

GT 104		
豊中十三	3 - 0	矢田
中村	29 - 13	勝本
守田		和田
小林	29 - 19	紅谷
岩永	29 - 14	島崎
北川		中川

GT 105		
豊中八	0 - 3	曙川南
山田	20 - 29	田島
保田		前田
岩本	20 - 29	青山
永野	10 - 29	田崎
萬田		大崎

GT 106		
豊中三	3 - 0	ほそごう学園
長塚	29 - 13	小田
岡本		大崎
小寺	29 - 12	松山
西口	29 - 11	谷口
秋山		柏木

GT 107		
豊中十四	2 - 1	高槻六
木下	30 - 28	福井
石口		三田
北村みき	29 - 22	福元
北村みゆ	12 - 29	明貝
大西		島津

GT 108		
竹見台	0 - 3	長吉
越智	19 - 29	友松
松尾		増田
松本	24 - 29	武石
竹田	16 - 29	竹中
那谷		積

GT 109		
渋谷	0 - 3	枚方二
川上	15 - 29	高谷
竹花		菊島
松山	16 - 29	坪井
角田	24 - 29	村中
中村		大家

GT 110		
吹田六	3 - 0	堅下北
船崎	29 - 14	藤井
原口		谷口
赤土	29 - 10	長谷坂
安場	29 - 14	植草
堀		須田

GT 111		
彩都西	0 - 3	庭窪
石原	15 - 29	福谷
川添		上田
青木	16 - 29	山本
木谷	16 - 29	清水
廣瀬		杉本

GT 112		
住道	3 - 0	貝塚二
井筒	29 - 16	石橋
三輪		南川
北田お	29 - 6	池田
寺井	29 - 25	江連
吉田		上大谷

GT 113		
八尾東	0 - 3	桜丘
小笠原	17 - 29	内田
吉田		斉藤
樋口	5 - 29	清末こ
杉原	9 - 29	石川
石飛		清末あ

GT 114		
島本一	2 - 1	長尾西
高橋	24 - 29	中塚
森元		八色
中務	29 - 24	福井
山崎	29 - 22	吉ヶ別府
山下		山本

GT 115		
豊中十三	0 - 2	曙川南
中村	6 - 29	神田
守田		北條
小林	19 - 29	古澤
岩永	-	田崎
北川		大崎

GT 116		
渚西	0 - 3	豊中三
宮崎	18 - 29	長塚
三木は		岡本
宮前	6 - 29	小寺
三木ゆ	21 - 29	西口
谷本		秋山

GT 117		
南千里	3 - 0	豊中十四
種市	29 - 23	木下
中村		石口
松本	29 - 16	北村みき
坂本	29 - 14	北村みゆ
川部		大西

GT 118		
枚方二	0 - 2	長吉
高谷	7 - 29	友松
菊島		増田
坪井	15 - 29	武石
村中	-	竹中
大家		積

GT 119		
吹田六	1 - 2	庭窪
船崎	22 - 29	福谷
原口		清水
赤土	29 - 21	山本
安場	27 - 29	上田
堀		杉本

GT 120		
住道	3 - 0	池田
井筒	29 - 19	義本
三輪		世古
北田お	29 - 10	田中
北田つ	29 - 20	鍋倉
大谷		田川

GT 121		
桜丘	2 - 0	島本一
清末こ	29 - 16	梶村
香山		中務
後藤	30 - 28	高橋
石川	-	岡田
清末あ		豊原

GT 122		
曙川南	2 - 1	豊中三
神田	12 - 29	長塚
北條		岡本
古澤	29 - 12	小寺
田崎	29 - 27	西口
大崎		秋山

GT 123		
南千里	1 - 2	長吉
坂本	19 - 29	友松
川部		増田
松本	29 - 19	武石
中村	29 - 31	竹中
種市		積

GT 124		
庭窪	2 - 1	住道
福谷	29 - 5	井筒
上田		吉田
山本	20 - 29	北田お
清水	29 - 23	三輪
杉本		北田つ

GT 125		
桜丘	2 - 0	曙川南
石川	29 - 13	田崎
清末あ		大崎
清末こ	29 - 19	古澤
香山	-	田島
伊藤		前田

GT 126		
長吉	1 - 2	庭窪
友松	28 - 30	福谷
増田		上田
武石	29 - 21	山本
竹中	22 - 29	清水
積		杉本

GT 127		
桜丘	1 - 2	庭窪
石川	18 - 29	福谷
清末あ		杉本
清末こ	29 - 5	松本
香山	18 - 29	清水
伊藤		山本

GT 128		
四天王寺	3 - 0	庭窪
木山	29 - 8	清水
古根川		山本
岩城	29 - 1	上田
岩井	29 - 12	福谷
畑末		杉本

2019年度大阪府中学校バドミントン選手権大会

女子 団体戦結果詳細

7月20日

大東市民体育館

P. 20

GT 201		
門真五	3 - 0	八阪
土崎	29 - 21	川原
久保	29 - 24	榎本
安東	29 - 18	津守
中村		唐川
宮田		田村

GT 202		
美津島	1 - 2	東三国
星野	16 - 29	上原
西海	29 - 9	山口
宮本	21 - 29	松井
松井		中西
出口		中辻

GT 203		
茨木天王	0 - 3	四條畷
大野	12 - 29	中村
岡	19 - 29	宮脇
松本	10 - 29	川中
土川		メザ
西井		梅阪

GT 204		
国分	2 - 1	布施
中田	29 - 22	白川
北丸	23 - 29	山口
乾	29 - 18	増田
小蘭		島村
金田		河村

GT 205		
狭山三	1 - 2	豊中十二
花岡	12 - 29	齊藤
松下	16 - 29	黒川
奥村	29 - 22	中川
重久		阪本
和田		今山

GT 206		
新池	0 - 3	錦
水谷	25 - 29	河原
木下	22 - 29	上野
山野	17 - 29	田坂
前澤		奥
キゾン		尾崎

GT 207		
鶴見橋	2 - 1	高槻九
壺井あ	29 - 14	山本
壺井ゆ	17 - 29	竹村
上本	29 - 19	林
佐藤		上木
杉田		浜田

GT 208		
天下茶屋	1 - 2	摂津三
村田	29 - 26	藤
杉田	5 - 29	堀江
天下	26 - 29	久保川
永瀬		野口
小屋		長尾

GT 209		
門真二	2 - 1	光陽
福田	29 - 20	森川
森	29 - 26	下大迫
新原	16 - 29	近藤
杉田		植杉
西口		尾崎

GT 210		
陵西	3 - 0	蒲生
住吉	29 - 8	藤井
本屋敷	29 - 20	菅原
松葉	29 - 21	西中
米田		磯崎
白川		杉本

GT 211		
縄手北	- キ	堅上
高井	-	
金谷	-	
伊藤	-	
杉永	-	
南淵	-	

GT 212		
高槻二	1 - 2	八雲
石井	29 - 22	松村
中坪	21 - 29	熊谷
笹川	27 - 29	塚本
小路		寺井
泉		西岡

GT 213		
意岐部	- キ	佐野
中西	-	
川口	-	
只石	-	
太田	-	
佐々木	-	

GT 214		
貝塚五	0 - 3	今宮
菅	10 - 29	糸洲
佐藤	22 - 29	森並
久保	19 - 29	西山
松本		大塚
加藤		廣沢

GT 215		
旭東	3 - 0	高槻柳川
橋本	29 - 11	小元
高橋	29 - 17	小笠原
大黒	29 - 17	浦川
松井		福原
大杉		出口

GT 216		
南郷	1 - 2	玉津
伊東	9 - 29	三根
北川	29 - 15	井出
新谷	15 - 29	山本
長濱		金住
佐野		山口

GT 217		
箕面一	2 - 1	玉川
野口	29 - 21	藤井
柴田	29 - 22	坂本
石井	24 - 29	井田
渡邊		田中
大山		能勢

GT 218		
招提	1 - 2	豊中十一
児島	30 - 32	加藤
小林	29 - 9	山本
奥田	29 - 31	長竹
林		山口
		渡邊

GT 219		
大正東	3 - 0	歌島
阿部	29 - 16	森本
星畑	29 - 11	大久保
藤田	29 - 12	大澤
ゼディ		久楽
雪本		井上

GT 220		
島本二	1 - 2	吹田二
福田	13 - 29	阪本
河野	29 - 18	古谷
松村	24 - 29	鈴木
北脇		森上
藤川		高山

GT 221		
高槻	2 - 1	野田
長田	29 - 8	増成
日野	27 - 29	春澤
谷内	29 - 18	石田
川村		矢野
高桑		宇都宮

GT 222		
平田	1 - 2	茨田
西濱	13 - 29	隈元
中村	29 - 15	松野
大槻	20 - 29	小澤
東		藤野
日下部		高浦

GT 223		
上町	1 - 2	豊中十五
勝山	15 - 29	田崎
名倉	17 - 29	宇野
堀口	30 - 28	清水
佐藤		山根
中村		堀江

GT 224		
石橋	0 - 3	桂
秋長	17 - 29	住田
白井	11 - 29	吉永
吉野	21 - 29	前田
濱野		増田
木戸		百田

GT 225		
枚方四	2 - 1	川西
古川	29 - 19	松永
額田	29 - 23	森木
久世	26 - 29	有田
小森		宮里
源		井上

GT 226		
孔舎衛	0 - 3	諸福
片山	13 - 29	吉田
森	3 - 29	藤村
山本	11 - 29	阪田
若間		漆原
上野		小山

GT 227		
四條畷学園	3 - 0	門真五
白石	29 - 22	久保
岩崎	29 - 6	土崎
大東	29 - 4	中村
高野		安東
高口		山下

GT 228		
四條畷	2 - 0	東三国
梅阪	30 - 28	上原
沖野	29 - 4	山口
メザ	-	海野
宮脇		中西
中村		中辻

GT 229		
国分	2 - 1	豊中十二
金田	29 - 20	黒川
中田	27 - 29	齊藤
東尾	29 - 17	中川
小蘭		阪本
北丸		今山

GT 230		
錦	2 - 0	鶴見橋
河原	29 - 18	壺井あ
上野	29 - 20	壺井ゆ
田坂		上本
奥		佐藤
尾崎		杉田

GT 231		
月州	1 - 2	摂津三
松澤	19 - 29	久保川
平片	10 - 29	野口
河野	29 - 19	堀江
福本		藤
仲間		長尾

GT 232		
陵西	2 - 0	門真二
本屋敷	29 - 11	福田
米田	29 - 9	森
住吉	-	新原
松葉		杉田
白川		西口

GT 233		
縄手北	0 - 3	八雲
高井	24 - 29	熊谷
伊藤	11 - 29	松村
南淵	10 - 29	塚本
山原		寺井
金谷		西岡

GT 234		
意岐部	0 - 3	蹉跎
中西	11 - 29	橋本
川口	9 - 29	中谷
只石	13 - 29	上田
太田		綾垣
佐々木		山本

GT 235		
淀	1 - 2	今宮
梶本	25 - 29	糸洲
岡田	29 - 11	森並
奥村	18 - 29	西山
大塚		大塚
安藝		廣沢

GT 236		
旭東	0 - 2	玉津
高橋	17 - 29	金住
橋本	8 - 29	山口
古澤	-	三根
松井		川端
大杉		井出

2019年度大阪府中学校バドミントン選手権大会
女子 団体戦結果詳細 7月20日 大東市民体育館

GT 237			GT 238			GT 239			GT 240		
箕面一	2 - 0	豊中十一	大正東	3 - 0	長吉西	吹田二	2 - 1	高槻	茨田	2 - 1	豊中十五
柴田	29 - 14	辻川	ゼディ	29 - 19	小野	阪本	29 - 17	谷内	隈元	29 - 20	鈴木
野口		島川	雪本	29 - 21	柚木脇	古谷		長田	貞方		西山
石井	29 - 13	長竹	藤田	29 - 15	倉田	岡田	12 - 29	日野	小澤	26 - 29	宇野
大山		山口	阿部		今里	森上	35 - 33	川村	高浦	29 - 14	山根
牧野		渡邊	星畑		鎌田	高山		高桑	藤野		奥田
GT 241			GT 242			GT 243			GT 244		
桂	1 - 2	枚方四	諸福	1 - 2	盾津	四條畷学園	2 - 0	四條畷	国分	1 - 2	錦
住田	28 - 30	古川	吉田	10 - 29	林	田中	29 - 11	宮脇	小園	20 - 29	河原
吉永		額田	藤村	29 - 12	山名田	岩崎		中村	金田	29 - 26	上野
前田	29 - 10	久世	阪田	8 - 29	那谷	大東	29 - 5	川中	中田	20 - 29	奥
増田	26 - 29	小森	漆原		堀池	高野		メザ	北丸		田坂
百田		源	小山		笠原	高口		梅阪	乾		花本
GT 245			GT 246			GT 247			GT 248		
摂津三	2 - 1	陵西	八雲	0 - 2	蹠陀	今宮	0 - 2	玉津	箕面一	0 - 2	大正東
野口	14 - 29	住吉	熊谷	25 - 29	中谷	糸洲	16 - 29	川端	柴田	17 - 29	阿部
長尾		本屋敷	松村	22 - 29	橋本	森並		井出	野口	23 - 29	星畑
久保川	29 - 8	松葉	塚本		上田	西山	5 - 29	三根	石井		藤田
藤	29 - 22	米田	寺井		綾垣	大塚		山口	大山		ゼディ
堀江		白川	西岡		山本	廣沢		金住	牧野		雪本
GT 249			GT 250			GT 251			GT 252		
吹田二	2 - 1	茨田	枚方四	0 - 2	盾津	四條畷学園	2 - 0	錦	摂津三	1 - 2	蹠陀
古谷	29 - 18	小澤	古川	11 - 29	堀池	田中	29 - 7	河原	野口	15 - 29	中谷
森上		松野	額田	10 - 29	笠原	高野	29 - 17	上野	長尾		橋本
阪本	7 - 29	隈元	久世		那谷	牧野		奥	久保川	29 - 18	上田
岡田	29 - 24	藤野	小森		林	大東		田坂	藤	26 - 29	綾垣
久保		高浦	源		山名田	高口		花本	堀江		山本
GT 253			GT 254			GT 255			GT 256		
玉津	2 - 0	大正東	吹田二	0 - 2	盾津	四條畷学園	2 - 0	蹠陀	玉津	2 - 0	盾津
金住	29 - 25	阿部	古谷	16 - 29	林	高野	29 - 9	中谷	金住	29 - 11	堀池
井出		星畑	森上	25 - 29	山名田	高口		橋本	三根		笠原
三根	29 - 13	藤田	阪本		那谷	大東	29 - 18	上田	井出	29 - 10	那谷
川端		ゼディ	岡田		堀池	田中		綾垣	山口		林
山口		雪本	久保		笠原	岩崎		山本	川端		山名田
GT 257			GT 258			GT 259			GT 260		
四條畷学園	1 - 2	玉津		-			-			-	
高野	28 - 30	金住		-			-			-	
高口		三根		-			-			-	
大東	29 - 8	山本		-			-			-	
田中	25 - 29	山口		-			-			-	
岩崎		井出		-			-			-	

2019年度大阪府中学校バドミントン選手権大会

女子 団体戦結果詳細

7月20日

千里体育館

P. 21

GT 301		
豊中二	1 - 2	豊中四
棚部	24 - 29	山本
秋島		植野
松岡	28 - 30	池田
櫻井	29 - 15	松本
笹木		篠原

GT 302		
昭和	1 - 2	箕面五
上野山	8 - 29	計
池田		宮本
若林	29 - 11	大仲
吉田	27 - 29	大槻
萩須		舟生

GT 303		
西山田	3 - 0	東雲
清水	29 - 21	植西
大橋さ		首藤
大橋す	29 - 27	島中
久野	29 - 18	國澤
堤		吉村

GT 304		
貝塚四	3 - 棄	金蘭会
西出	-	
深井		
西座	-	
長見	-	
森		

GT 305		
白鷺	1 - 2	下福島
佐野	29 - 10	池上
濱岡		岡本
清水	16 - 29	池澤
松岡	26 - 29	小松
吉田		下瀬川

GT 306		
茨木三島	1 - 2	楠葉西
寺内	29 - 18	藤本
黒木		上田
鈴木	5 - 29	田中あ
川森	14 - 29	八陣
崎谷		北口

GT 307		
三稜	3 - 0	泉佐野三
中島	29 - 23	原谷
中垣		石井
堀内	29 - 24	潮
松岡	29 - 27	鶴園
横山		山本

GT 308		
茨木南	2 - 1	交野一
前野	29 - 27	清水
熊本		勇元
山尾	15 - 29	平野
梅田	29 - 15	小野川
中村		大塚

GT 309		
大桐	1 - 2	阪南
山口	13 - 29	岩村
山本		山口
津田	29 - 26	藤原
岡村	24 - 29	山名
大野		上寺

GT 310		
墨江丘	2 - 1	豊中七
住吉	29 - 24	葛和
倉員		山脇
平尾	19 - 29	鈴木
田中	29 - 23	菜田
森口		安福

GT 311		
大正西	0 - 3	豊津西
山崎	6 - 29	上村
中里		太郎丸
前住	24 - 29	島田
児玉	17 - 29	岩脇
岩橋		金山

GT 312		
東淀	0 - 3	枚方長尾
田中	21 - 29	永田
外西		齊藤
竹田	23 - 29	竹内
高尾	18 - 29	伊丹
河野		内野

GT 313		
天王寺	0 - 3	城東
石原	14 - 29	中屋
北原		吉岡
三室	16 - 29	徳田
伊藤	19 - 29	西田
坂本		尾崎

GT 314		
城南	1 - 2	貝塚一
安達	26 - 29	坂口
竹端		高岡
新田	29 - 9	辰己
藤本	20 - 29	乾
小島		服部

GT 315		
狭山	1 - 2	柏原
内山	18 - 29	塚中
石橋		稲田
鹿島	22 - 29	小笠原
松本	29 - 20	西村
吉田		裏山

GT 316		
曙川	3 - 0	山直
池田	29 - 20	内橋
脇谷		鷲野
近江	29 - 18	狩野
成田	29 - 12	品川
宮下		池野

GT 317		
高槻四	3 - 0	寝屋川六
菅原	29 - 26	中澤
郷家		緒方
木村	29 - 20	川畑
牧野	29 - 19	前田
平野		山浦

GT 318		
豊川	2 - 1	高槻如是
芋生	29 - 25	大須賀
小長谷		高橋
疋田	17 - 29	舛尾
坂上	29 - 20	畑中
森		柴田

GT 319		
中宮	1 - 2	能勢
田中	22 - 29	塩川
澤田		谷
脇	9 - 29	長嶺
里深	29 - 18	小倉
延山		森村

GT 320		
大淀	1 - 2	箕面六
横田	8 - 29	田和
丸山		森田
狩野	29 - 23	岸本
中東	21 - 29	中川
松山		佐々木

GT 321		
大和川	3 - 0	高槻芝谷
松井	29 - 14	高橋か
大西心		久保島
大西あ	29 - 17	高橋ま
井口	29 - 12	三木
西田		上野

GT 322		
寝屋川七	1 - 2	桃谷
北川	29 - 19	寺田
橋本		西山
森	28 - 30	宮地
北口	4 - 29	高田
山下		清野

GT 323		
市岡東	1 - 2	交野四
植田	22 - 29	畑山
西尾		島山
松島	29 - 18	中原
池田	21 - 29	芝田
神田		端本

GT 324		
小阪	1 - 2	加美南
伊藤せ	11 - 29	小山
伊藤あ		小藪
服部	14 - 29	中浦
岡本	29 - 24	野口
栗井		蓬臺

GT 325		
摂陽	0 - 3	北豊島
江浪	24 - 29	田仲
島田		大橋
西川	14 - 29	斎藤
足立	20 - 29	濱本
津田		松田

GT 326		
新豊崎	0 - 3	茨田北
國廣	16 - 29	関谷
吉岡		川西
眞葛	21 - 29	西村
中川	28 - 30	山木
金		道永

GT 327		
新北野	3 - 0	豊中四
京本	29 - 12	山本
岩本		植野
奥田	29 - 3	池田
渡邊	29 - 10	松本
荒木		篠原

GT 328		
箕面五	1 - 2	西山田
宮本	20 - 29	清水
大仲		大橋さ
計	29 - 23	南
舟生	16 - 29	久野
堤野		堤

GT 329		
下福島	3 - 0	貝塚四
藤澤	29 - 16	西出
上坊		深井
池澤	29 - 24	西座
小松	29 - 10	長見
下瀬川		森

GT 330		
三稜	0 - 2	楠葉西
中島	27 - 29	八陣
中垣		北口
堀内	13 - 29	田中あ
松岡	-	上田
横山		藤本

GT 331		
日本橋	棄 - 0	茨木南
三好	29 - 14	前野
山下		熊本
山本	29 - 1	山尾
千知	-	梅田
中尾		中村

GT 332		
墨江丘	2 - 0	阪南
住吉	29 - 20	岩村
倉員		山口
平尾	33 - 31	藤原
田中	-	山名
森口		上寺

GT 333		
豊津西	2 - 0	枚方長尾
上村	29 - 12	永田
太郎丸		齊藤
島田	29 - 13	竹内
江里	-	伊丹
金成		内野

GT 334		
城東	2 - 1	箕面二
中屋	29 - 21	松山
吉岡		森田
徳田	13 - 29	溝畑
西田	29 - 24	西尾
尾崎		村上

GT 335		
久米田	2 - 1	貝塚一
杉本	30 - 32	坂口
佐藤		高岡
松本	29 - 14	辰己
三田	29 - 22	乾
和田		服部

GT 336		
曙川	2 - 0	柏原
池田	29 - 10	土井
脇谷		西井
近江	29 - 13	小笠原
成田	-	稲田
宮下		塚中

2019年度大阪府中学校バドミントン選手権大会

女子 団体戦結果詳細

7月20日

千里体育館

P. 21

GT 337		
高槻四	0 - 2	豊川
郷家	14 - 29	芋生
菅原		小長谷
木村	14 - 29	疋田
牧野	-	坂上
平野		森

GT 338		
能勢	0 - 3	樟風
塩川	17 - 29	高木
谷		小田
長嶺	22 - 29	早瀬
小倉	23 - 29	真鍋
森村		梶

GT 339		
大和川	2 - 0	箕面六
松井	29 - 14	森田
大西ふ		田和
大西あ	29 - 21	岸本
井口	-	佐々木
西田		中川

GT 340		
桃谷	0 - 2	交野四
清野	13 - 29	畠山
高田		町田
宮地	8 - 29	中原
寺田	-	芝田
西山		端本

GT 341		
加美南	1 - 2	北豊島
小山	29 - 21	田仲
小藪		大橋
中浦	21 - 29	斎藤
野口	19 - 29	松田
蓬臺		濱本

GT 342		
茨田北	0 - 3	青山台
関谷	8 - 29	池田
川西		石川
濱田ゆ	21 - 29	尾崎
山木	14 - 29	藤井
道永		新澤

GT 343		
西山田	0 - 2	新北野
清水	19 - 29	渡邊
大橋さ		荒木
大橋す	14 - 29	奥田
久野	-	京本
堤		岩本

GT 344		
下福島	2 - 1	楠葉西
小松	29 - 12	八陣
下瀬川		北口
池澤	29 - 12	田中あ
井上	18 - 29	上田
竹川		藤本

GT 345		
墨江丘	2 - 0	茨木南
住吉	30 - 28	梅田
倉員		中村
山口	29 - 21	熊本
田中	-	山尾
森口		前野

GT 346		
豊津西	2 - 0	城東
上村	29 - 16	中屋
太郎丸		吉岡
島田	29 - 19	徳田
江里	-	西田
金成		尾崎

GT 347		
曙川	2 - 0	久米田
池田	29 - 19	松本
脇谷		野崎
近江	29 - 21	長野
成田	-	三田
宮下		和田

GT 348		
豊川	0 - 2	樟風
芋生	22 - 29	塚原
小長谷		山田
疋田	13 - 29	早瀬
坂上	-	高木
森		小田

GT 349		
交野四	1 - 2	大和川
芝田	16 - 29	松井
端本		大西ふ
中原	29 - 23	大西あ
畠山	25 - 29	井口
町田		西田

GT 350		
青山台	2 - 1	北豊島
藤井	29 - 11	田仲
新澤		大橋
尾崎	24 - 29	斎藤
石川	29 - 15	濱本
池田		松田

GT 351		
新北野	2 - 0	下福島
京本	29 - 8	池澤
岩本		高橋
奥田	29 - 3	岡本
清水	-	小松
川原		下瀬川

GT 352		
豊津西	2 - 0	墨江丘
上村	29 - 13	住吉
太郎丸		倉員
島田	29 - 20	山口
岩脇	-	田中
金山		森口

GT 353		
曙川	2 - 1	樟風
池田	25 - 29	高木
脇谷		小田
近江	29 - 22	早瀬
成田	29 - 22	塚原
宮下		山田

GT 354		
青山台	2 - 1	大和川
石川	29 - 22	松井
池田		大西ふ
尾崎	11 - 29	大西あ
藤井	29 - 19	井口
新澤		西田

GT 355		
新北野	2 - 0	豊津西
京本	29 - 13	上村
岩本		太郎丸
奥田	29 - 13	島田
渡邊	-	江里
荒木		金成

GT 356		
曙川	1 - 2	青山台
池田	24 - 29	石川
脇谷		池田
近江	29 - 23	高江
成田	18 - 29	新澤
宮下		藤井

GT 357		
新北野	1 - 2	青山台
京本	19 - 29	新澤
岩本		藤井
奥田	29 - 10	佐々木
渡邊	9 - 29	石川
荒木		池田

GT 358		
	-	
	-	
	-	
	-	
	-	

GT 359		
	-	
	-	
	-	
	-	
	-	

GT 360		
	-	
	-	
	-	
	-	
	-	

2019年度大阪府中学校バドミントン選手権大会

女子 団体戦結果詳細

7月20日 四條畷サンアリーナ

P. 21

GT 401		
難波	1 - 2	長瀬
東田	26 - 29	前田
王		大桐
伊藤	29 - 21	田中
鬼頭	27 - 29	熊本
酒井		東

GT 402		
宮原	0 - 3	夕陽丘
伊藤	26 - 29	西川
嶋田		安尾
山本	15 - 29	宮本
田中		金沢
湊	9 - 29	久田

GT 403		
守口一	1 - 2	堺長尾
城越	25 - 29	辻
林		橋野
樋渡	31 - 33	中辻
伊東	29 - 23	岩本
小倉		古川

GT 404		
港南	3 - 0	交野二
越智	29 - 10	前
平岡		堀之内
大平	29 - 11	徳丸
松熊	29 - 16	左近
松崎		野田

GT 405		
喜連	3 - 0	大正北
栗原	29 - 16	尾崎
米満		林
相磯	29 - 3	黒田
菊地	29 - 11	谷頭
黒木		榊山

GT 406		
英田	1 - 2	新生野
福田	29 - 24	荻田
藤本		京本
西中	23 - 29	府川
深坂	24 - 29	宮城
上村		秋山

GT 407		
豊中十八	2 - 1	堅下南
寺内	16 - 29	長嶺
富田		杉井
黒田	29 - 23	宮本
田中	29 - 26	清水
荒牧		伊藤

GT 408		
梶	3 - 0	高美
佐野	29 - 15	榎本
荒木		奥長
松浦	29 - 9	一丸
古川	29 - 11	井口
山田		平野

GT 409		
門真四	3 - 0	花乃井
中本	29 - 13	松本
高木		中井
佐藤	29 - 27	大谷
四元	29 - 15	篠塚
宮原		大音

GT 410		
瑞光	0 - 3	四條畷西
古橋	8 - 29	田中
飯塚		秋吉
伊藤	12 - 29	味岡
佐々木	11 - 29	山下
長森		久保田

GT 411		
高槻八	1 - 2	中島
栄	12 - 29	西口
丹藤ま		吉田
坂本	17 - 29	松谷
中村	29 - 15	大山
丹藤ゆ		星名

GT 412		
摂津一	2 - 1	片山
金子	29 - 10	藤田
岸		和田
増田	15 - 29	岩政
小林	29 - 19	三宅か
中田		佐藤

GT 413		
南港南	3 - 0	瓜破西
西方ね	29 - 11	梶野
鎌苅		森田
大場	29 - 17	藤村
岡本	29 - 13	福島
松井		米倉

GT 414		
志紀	3 - 0	梅香
山下	29 - 16	阿部
吉田		山田あ
宮田	29 - 12	志水
大石	29 - 16	西谷
津田		山田み

GT 415		
春日出	1 - 2	友淵
朝倉	15 - 29	中岡
伊藤		井上
狩野	21 - 29	奥田
山本	29 - 15	石賀
大本		濱田

GT 416		
谷川	3 - 0	一丘
田崎	29 - 13	岸
森本		笹原
安田	29 - 11	櫛本
平井	29 - 19	片木
谷田		松下

GT 417		
豊中五	3 - 0	桃山学院
永松	29 - 17	蘆田
眞崎		中西
大塚	29 - 22	油谷
谷岡	29 - 18	伊藤
金子		仲辻

GT 418		
盾津東	1 - 2	千里丘
中島	27 - 29	千石
神原		渡邊
田中	29 - 10	石田
吉嶋	17 - 29	馬場
西野		河原

GT 419		
枚岡	0 - 3	大久保
瀬戸	16 - 29	奥村
笠井		大田
藤澤	8 - 29	光浪
松岡	15 - 29	中村
井野		谷野

GT 420		
狭山南	1 - 2	我孫子
重里	29 - 22	笹倉
上熊須		菊永
森尾	18 - 29	竜田
辻本	26 - 29	柳川
伊藤		磯崎

GT 421		
吹田一	2 - 1	新東淀
山下	31 - 29	林実
宮本		寺西
山本	30 - 28	小野
岡山	16 - 29	倉根
藤井		林莉

GT 422		
豊中十七	2 - 1	柴島
増田	15 - 29	岡田
和久利		松井
松井	29 - 3	木村
飯塚	29 - 21	舟橋
伊藤		岡村

GT 423		
大東	3 - 0	大阪女学院
田浦	29 - 7	柳内
本多		吉田
小山	29 - 9	星野
馬	29 - 11	北村
三川		中村

GT 424		
枚方一	1 - 2	住吉
宮下	17 - 29	岡村
関		木野
下園	29 - 15	古今堂
飯田	12 - 29	児玉
安井		竹内

GT 425		
南港北	0 - 3	東住吉
松村	11 - 29	井上
味村		眞鍋
脇坂	7 - 29	古谷
塩田	15 - 29	生地
井上		石中

GT 426		
佐野寺	3 - 0	長瀬
高野	29 - 14	秋山
田尻		石橋
川田	29 - 5	田中
大井	29 - 9	熊本
中村		東

GT 427		
夕陽丘	2 - 1	堺長尾
西川	26 - 29	辻
安尾		橋野
宮本	29 - 14	田中
金沢	29 - 20	岩本
久田		古川

GT 428		
港南	0 - 2	喜連
大平	22 - 29	栗原
越智		相磯
井上	18 - 29	黒木
平岡	-	菊地
松崎		米満

GT 429		
新生野	1 - 2	杉
荻田	29 - 24	大田
京本		田中
府川	21 - 29	藤本
金岡	16 - 29	津田
箔本		河原

GT 430		
大領	3 - 0	豊中十八
上野	29 - 12	荒牧
眞田		田中
中山	29 - 22	黒田
刈田	29 - 19	寺内
青木		富田

GT 431		
梶	2 - 1	門真四
佐野	29 - 22	中本
大槻		高木
井手	23 - 29	佐藤
古川	29 - 6	四元
山田		宮原

GT 432		
四條畷西	2 - 0	中島
山下	29 - 15	西口
久保田		吉田
味岡	29 - 16	松谷
田中	-	大山
秋吉		星名

GT 433		
摂津一	3 - 0	高槻一
金子	29 - 6	牛村
岸		松村
増田	29 - 17	原
小林	29 - 13	勝見
中田		後藤

GT 434		
日根野	2 - 1	南港南
吉成	27 - 29	西方ね
前田		鎌苅
西納	29 - 26	大場
波田	29 - 14	岡本
西原		松井

GT 435		
志紀	0 - 2	友淵
島崎	26 - 29	中岡
田中		井上
益田	26 - 29	奥田
笹倉	-	石賀
米田		濱田

GT 436		
谷川	2 - 0	豊中五
汐満	29 - 9	永松
安田		眞崎
谷田	29 - 21	大塚
田崎	-	谷岡
森本		金子

2019年度大阪府中学校バドミントン選手権大会

女子 団体戦結果詳細

7月20日 四條畷サンアリーナ

P. 21

GT 437		
千里丘	0 - 3	若江
馬場	18 - 29	伊東
河原		長谷
石田	18 - 29	上原
千石	11 - 29	高橋
渡邊		田村

GT 438		
大久保	2 - 1	我孫子
奥村	29 - 18	笹倉
大田		菊永
谷野	12 - 29	藤本
光浪	29 - 8	柳川
中村		磯崎

GT 439		
吹田一	2 - 1	豊中十七
山下	29 - 16	延岡
宮本		木下
山本	6 - 29	松井
岡山	29 - 17	飯塚
藤井		伊藤

GT 440		
大東	2 - 1	住吉
吉岡	13 - 29	木野
久林		児玉
小山	29 - 25	岡村
本多	29 - 23	古今堂
田浦		竹内

GT 441		
東住吉	0 - 3	田原
井上	23 - 29	三浦
真鍋		山川
古谷	22 - 29	櫻川
生地	21 - 29	結城
石中		中村

GT 442		
佐井寺	2 - 0	夕陽丘
高野	29 - 16	西川
田尻		安尾
川田	29 - 8	宮本
大井	-	金沢
中村		久田

GT 443		
喜連	2 - 0	杉
菊地	29 - 25	河原
米満		津田
栗原	29 - 20	藤本
黒木	-	大田
相磯		田中

GT 444		
大領	1 - 2	梶
上野	29 - 25	佐野
真田		大槻
樋上	9 - 29	松浦
刈田	13 - 29	古川
青木		山田

GT 445		
四條畷西	2 - 0	摂津一
田中	29 - 16	金子
秋吉		岸
味岡	29 - 8	増田
山下	-	小林
久保田		中田

GT 446		
日根野	2 - 0	友淵
吉成	29 - 20	中岡
前田		井上
西納	29 - 17	奥田
波田	-	石賀
西原		濱田

GT 447		
谷川	2 - 0	若江
田崎	29 - 21	長谷
森本		伊東
汐満	29 - 16	上原
平井	-	高橋
安田		田村

GT 448		
大久保	2 - 0	吹田一
奥村	29 - 18	岡山
大田		藤井
光浪	29 - 26	山本
中村	-	山下
谷野		宮本

GT 449		
大東	0 - 2	田原
田浦	5 - 29	結城
本多		橋本
馬	2 - 29	山川
小山	-	三浦
三川		中村

GT 450		
佐井寺	1 - 2	喜連
高野	29 - 15	米満
田尻		菊地
川田	19 - 29	相磯
中村	16 - 29	栗原
大井		黒木

GT 451		
梶	0 - 2	四條畷西
古川	7 - 29	山下
山田		久保田
松浦	23 - 29	味岡
佐野	-	田中
大槻		秋吉

GT 452		
日根野	2 - 1	谷川
波田	30 - 28	平井
西原		谷田
西納	10 - 29	汐満
前田	30 - 28	田崎
吉成		森本

GT 453		
大久保	0 - 2	田原
奥村	10 - 29	三浦
大田		山川
中村	6 - 29	中村
光浪	-	結城
谷野		橋本

GT 454		
喜連	2 - 0	四條畷西
菊地	29 - 27	山下
米満		久保田
相磯	29 - 21	味岡
栗原	-	田中
黒木		秋吉

GT 455		
日根野	0 - 2	田原
前田	27 - 29	三浦
吉成		中村
岸田	1 - 29	山川
波田	-	結城
西原		橋本

GT 456		
喜連	0 - 2	田原
栗原	18 - 29	山川
黒木		三浦
米満	10 - 29	中村
相磯	-	橋本
菊地		結城

2019年度

バドミントン

大阪府中学校選手権大会

(兼 近畿大会予選)

女子個人戦 (シングルス)

準々決勝

四天王寺中学校 岩城 29	-	寝屋川市立第七中学校 15 宮岡
豊中市立第十七中学校 松井 16	-	四天王寺中学校 29 玉木
東大阪市立石切中学校 吉岡 29	-	大東市立諸福中学校 21 阪田
吹田市立豊津中学校 川又 5	-	四天王寺中学校 29 田口

準決勝

四天王寺中学校 岩城 21 21	2 - 0	四天王寺中学校 12 玉木 18
東大阪市立石切中学校 吉岡 8 17	0 - 2	四天王寺中学校 21 田口 21

決勝

四天王寺中学校 岩城 21 9 21	2 - 1	四天王寺中学校 15 田口 21 11
-----------------------------	-------	------------------------------

三位決定戦

四天王寺中学校 玉木 21 16 21	2 - 1	東大阪市立石切中学校 17 吉岡 21 16
------------------------------	-------	---------------------------------

男子個人戦 (シングルス)

準々決勝

大阪市立港中学校 川畑 29	-	吹田市立第六中学校 12 福井
吹田市立山田中学校 富田 8	-	大阪市立喜連中学校 29 神山
大阪市立加美南中学校 蕨川 27	-	八尾市立志紀中学校 29 谷
吹田市立第六中学校 上林 15	-	大東市立南郷中学校 29 亀井

準決勝

大阪市立港中学校 川畑 21 21	2 - 0	大阪市立喜連中学校 9 神山 16
八尾市立志紀中学校 谷 21 15 15	1 - 2	大東市立南郷中学校 12 亀井 21 21

決勝

大阪市立港中学校 川畑 21 21	2 - 0	大東市立南郷中学校 11 亀井 9
-------------------------	-------	-------------------------

三位決定戦

大阪市立喜連中学校 神山 21 21	2 - 0	八尾市立志紀中学校 12 谷 10
--------------------------	-------	-------------------------

女子個人戦 (ダブルス)

準々決勝

四天王寺中学校 木山・古根川 29	-	四條畷市立田原中学校 6 山川・三浦
四天王寺中学校 伊藤・原 29	-	枚方市立桜丘中学校 7 清末こ・清末あ
四條畷学園中学校 田中・高野 29	-	守口市立庭窪中学校 20 福谷・清水
大阪市立玉津中学校 金住・山口 14	-	四天王寺中学校 29 岩井・畑末

準決勝

四天王寺中学校 木山 21 古根川 21	2 - 0	四天王寺中学校 10 伊藤 10 原
四條畷学園中学校 田中 10 高野 15	0 - 2	四天王寺中学校 21 岩井 21 畑末

決勝

四天王寺中学校 木山 21 古根川 21	2 - 0	四天王寺中学校 13 岩井 16 畑末
----------------------------	-------	---------------------------

三位決定戦

四天王寺中学校 伊藤 21 原 21	2 - 0	四條畷学園中学校 12 田中 13 高野
--------------------------	-------	----------------------------

近畿代表決定戦

四天王寺中学校 伊藤 21 原 15 15	1 - 2	四天王寺中学校 14 岩井 21 畑末 21
--------------------------------	-------	---------------------------------

男子個人戦 (ダブルス)

準々決勝

大東市立南郷中学校 河村・湯浅 29	-	池田市立渋谷中学校 8 松田・黒木
吹田市立佐井寺中学校 京藤・小野 20	-	四條畷市立四條畷西中学校 29 高野・金田
大阪市立歌島中学校 大久保・島谷 29	-	吹田市立第二中学校 24 板谷・林
交野市立第一中学校 田邊・落合 10	-	四條畷学園中学校 29 伊藤・岡本

準決勝

大東市立南郷中学校 河村 21 湯浅 21	2 - 0	四條畷市立四條畷西中学校 6 高野 7 金田
大阪市立歌島中学校 大久保 21 島谷 23	0 - 2	四條畷学園中学校 23 伊藤 21 岡本

決勝

大東市立南郷中学校 河村 21 湯浅 21	2 - 0	四條畷学園中学校 11 伊藤 8 岡本
-----------------------------	-------	---------------------------

三位決定戦

四條畷市立四條畷西中学校 高野 15 金田 17	0 - 2	大阪市立歌島中学校 21 大久保 21 島谷
--------------------------------	-------	------------------------------

近畿代表決定戦

四條畷学園 甲斐 14 齋藤 21 21	2 - 1	吹田市立第六中学校 21 遠藤 16 金馬け 11
-------------------------------	-------	------------------------------------

BS (1)

優勝

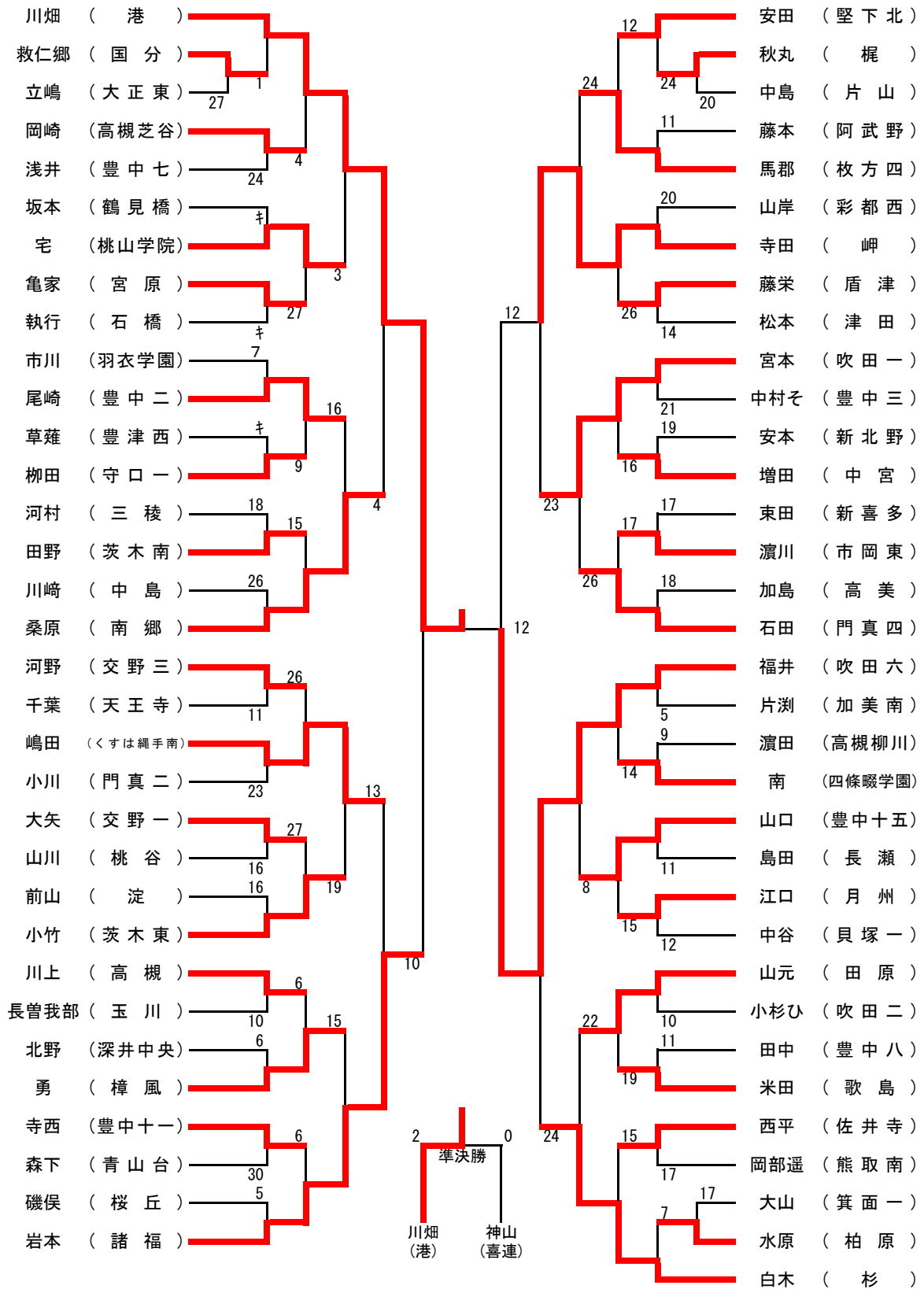

BS (2)

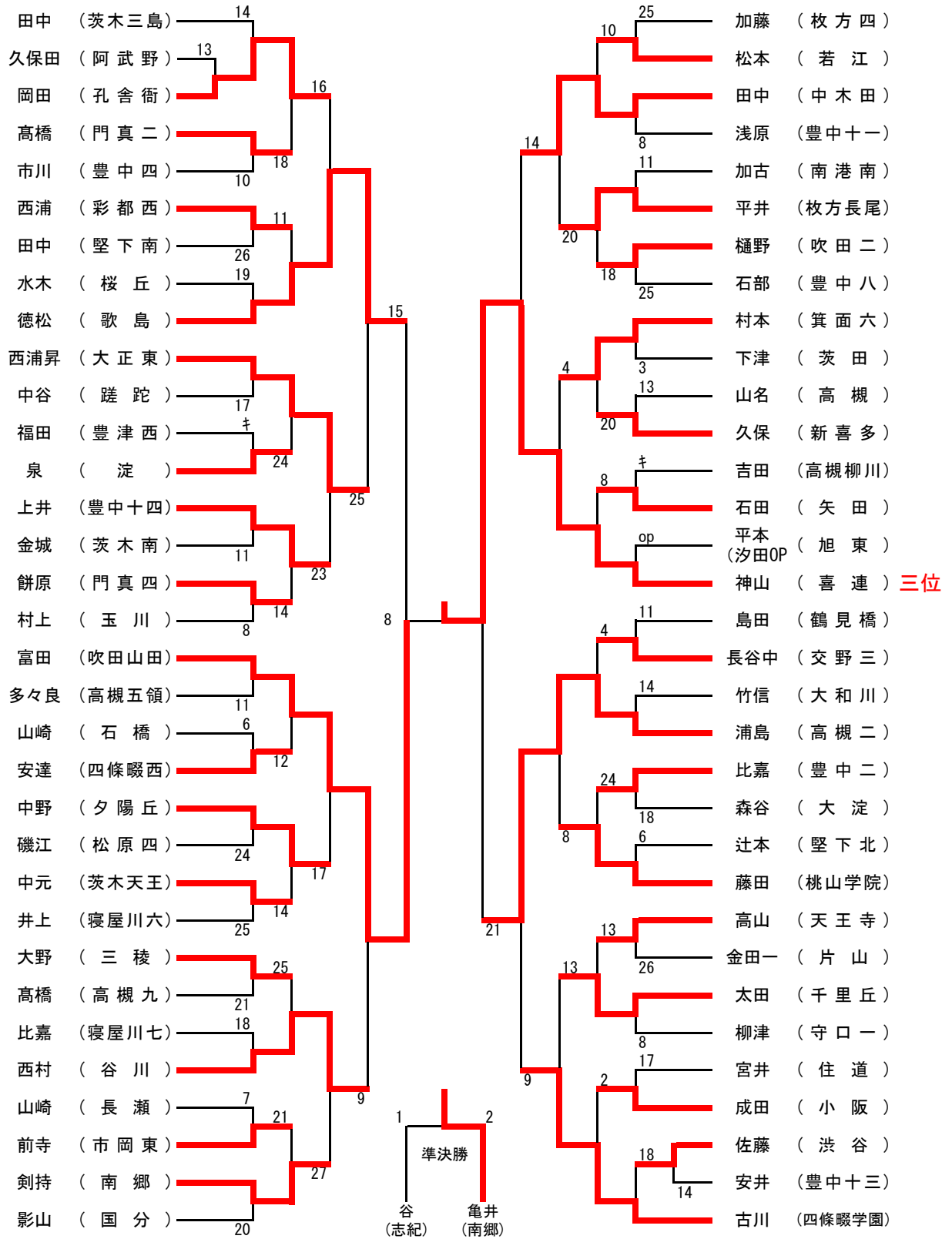

BS (3)

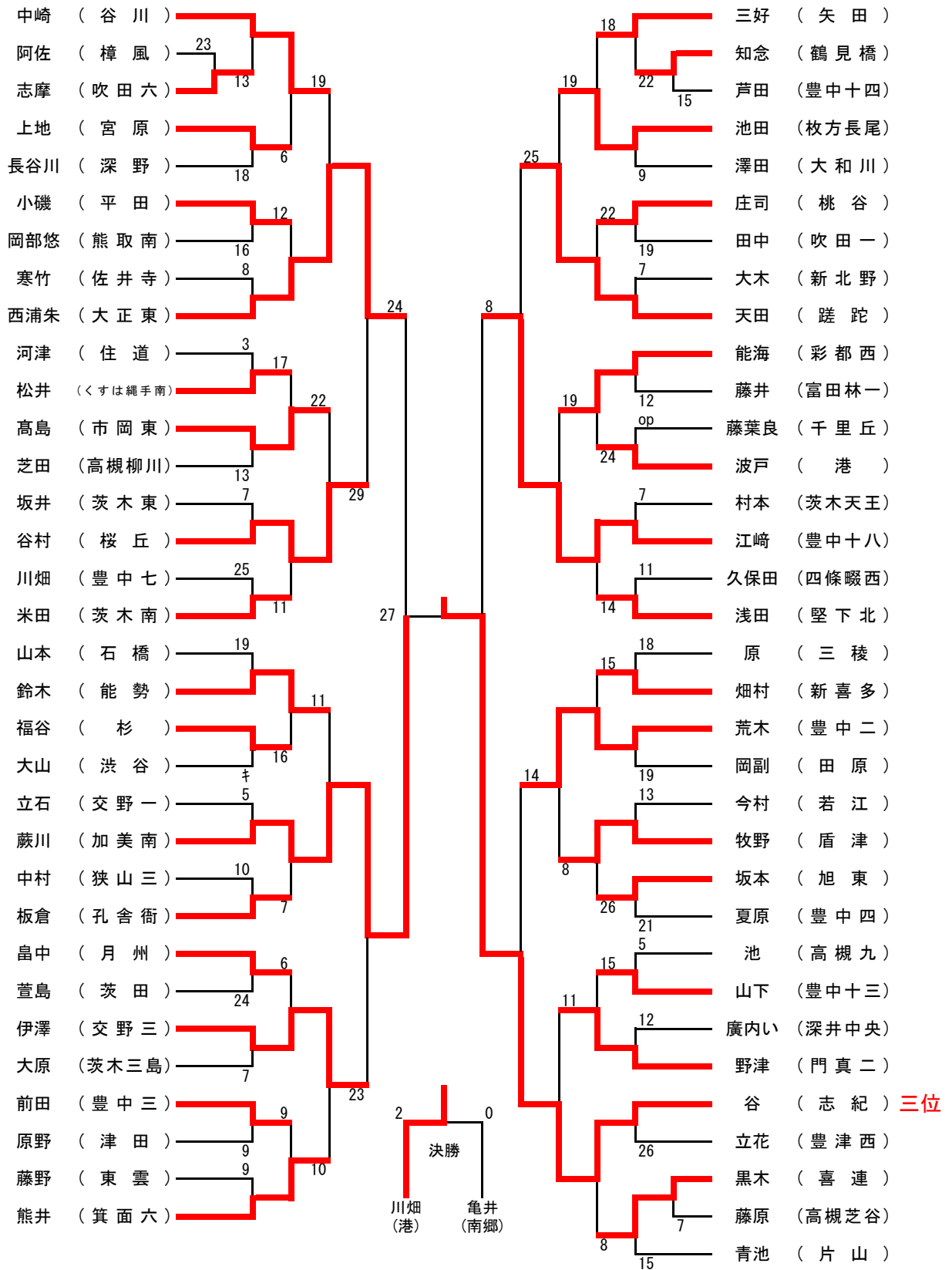

BS (4)

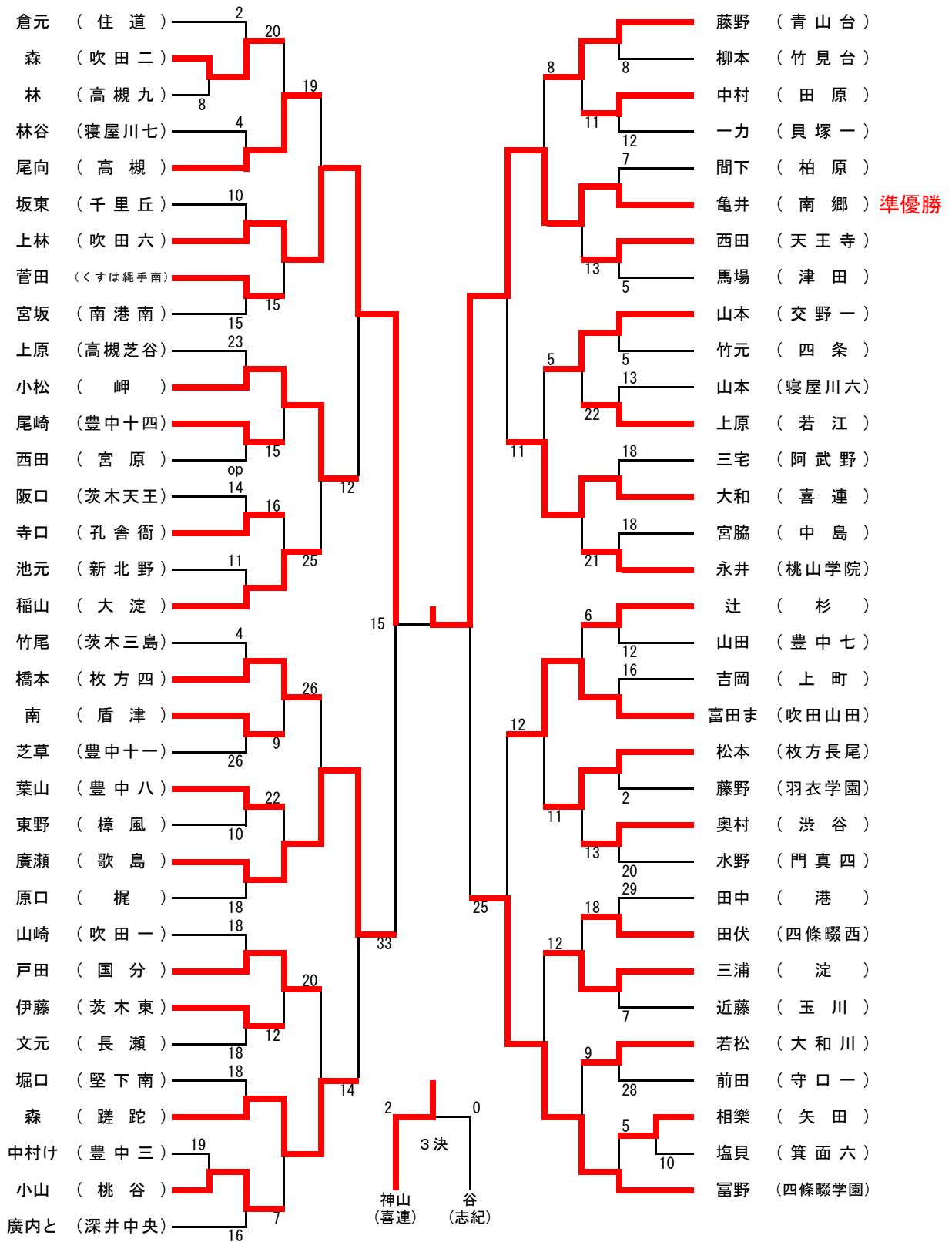

BD (1)

優勝

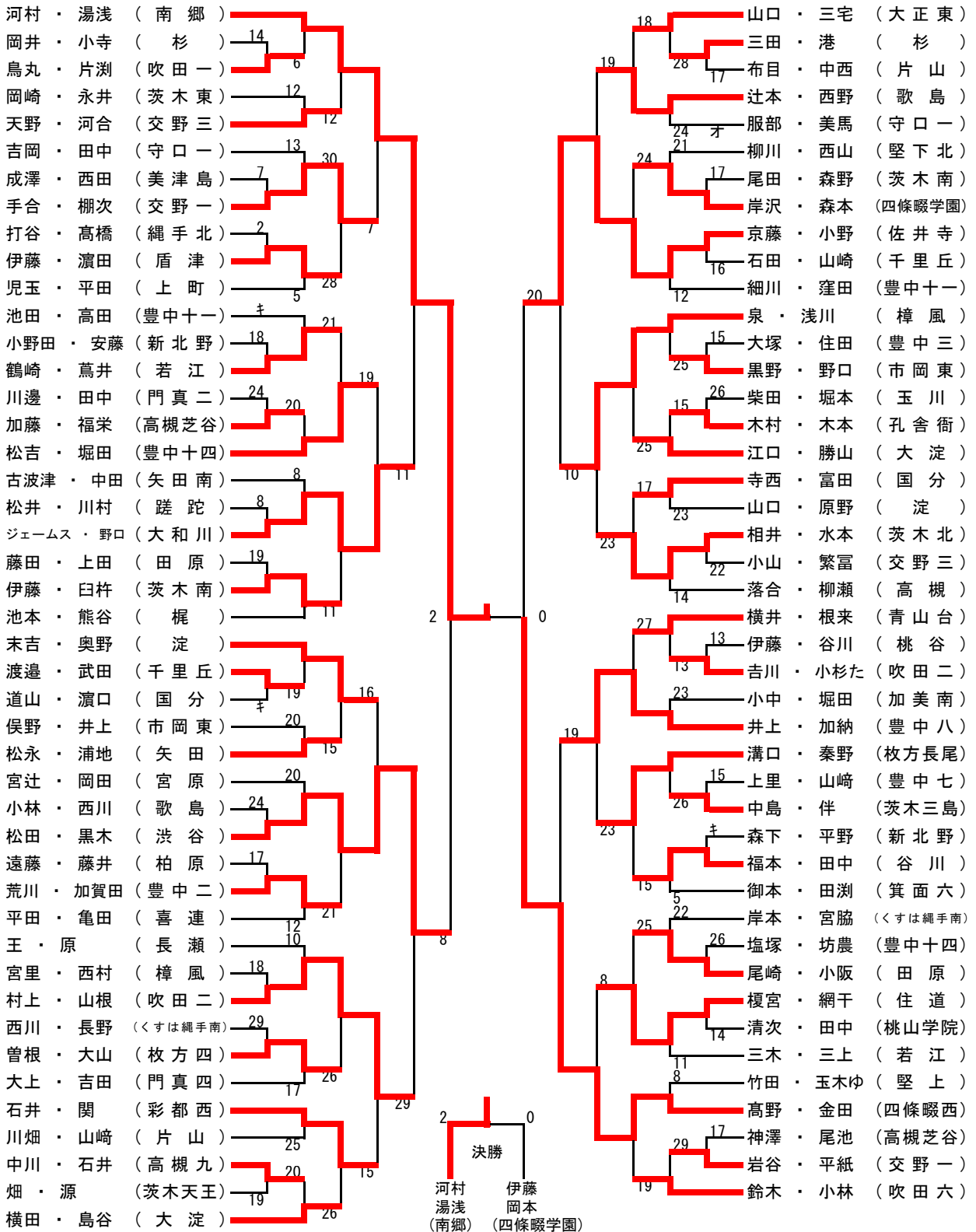

BD (2)

三位

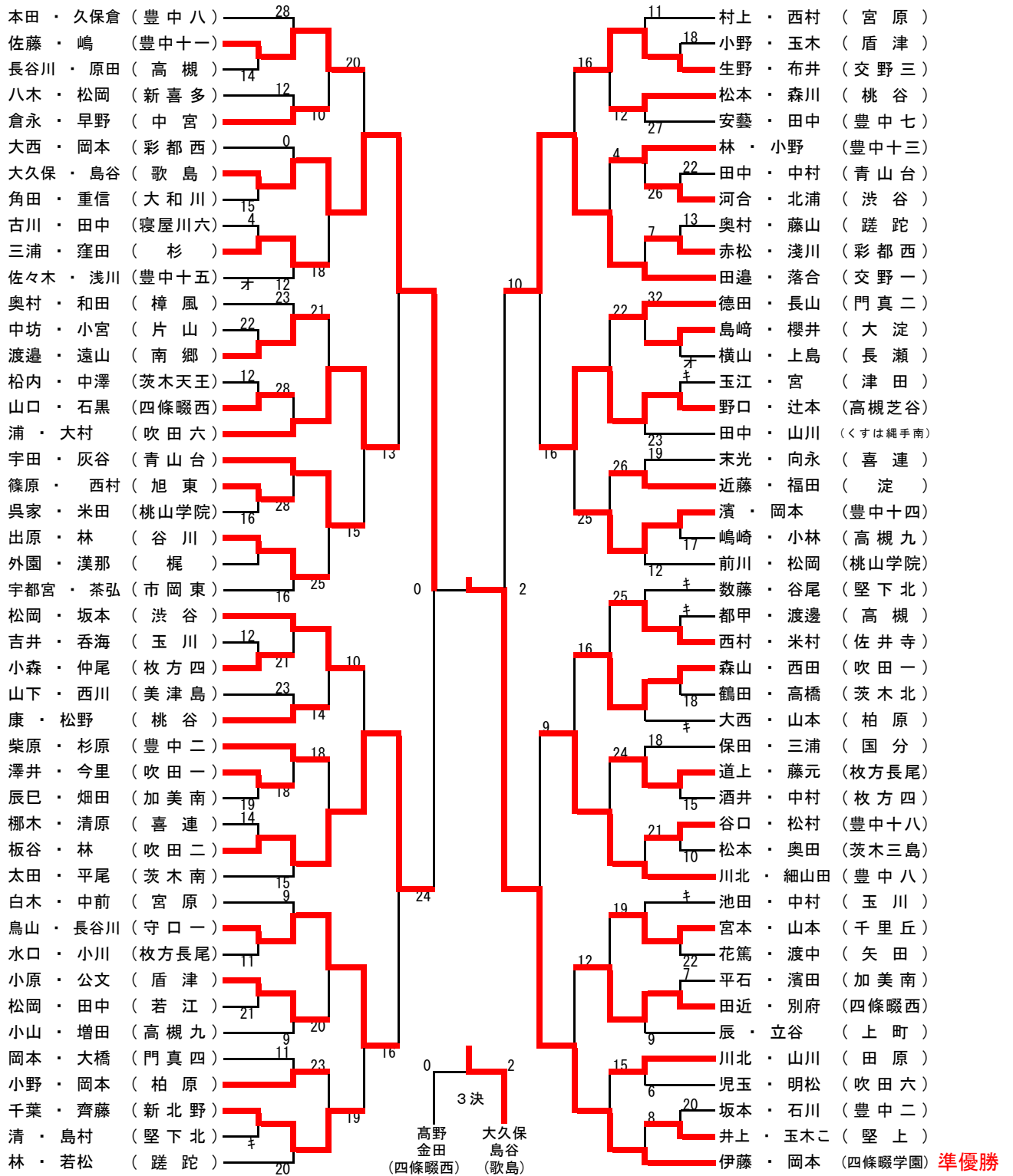

優勝

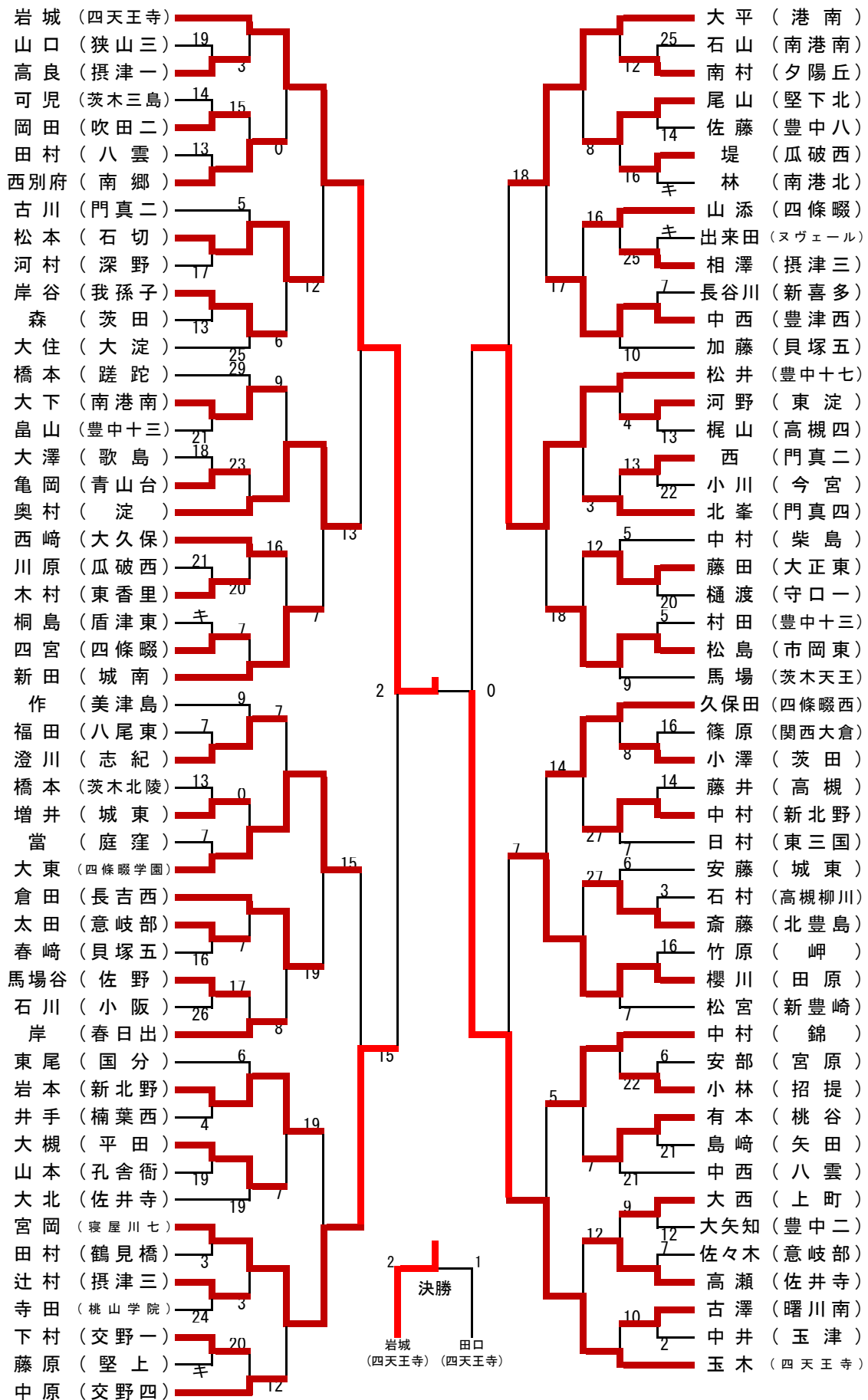

三位

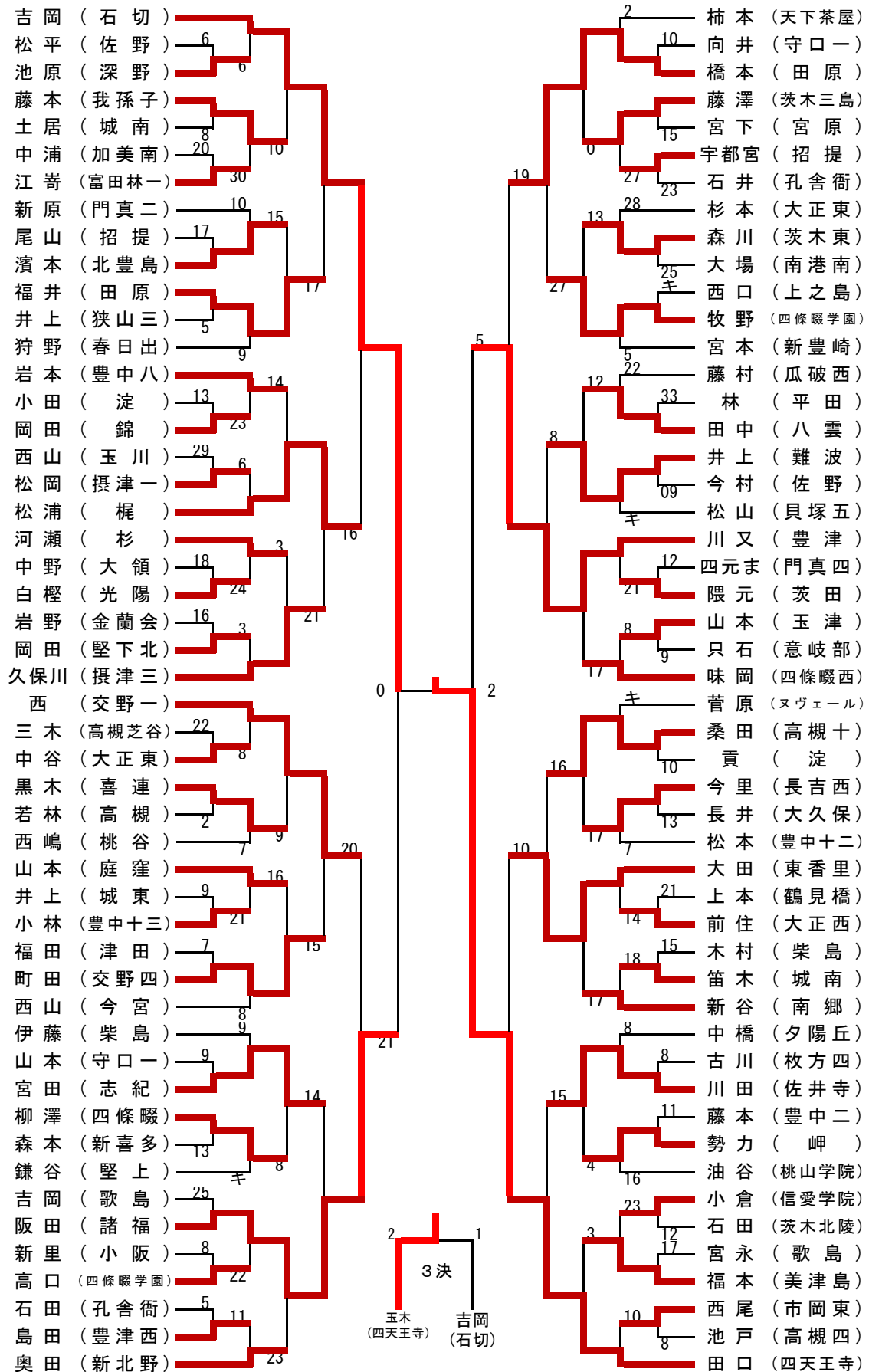

準優勝

GD I (1)

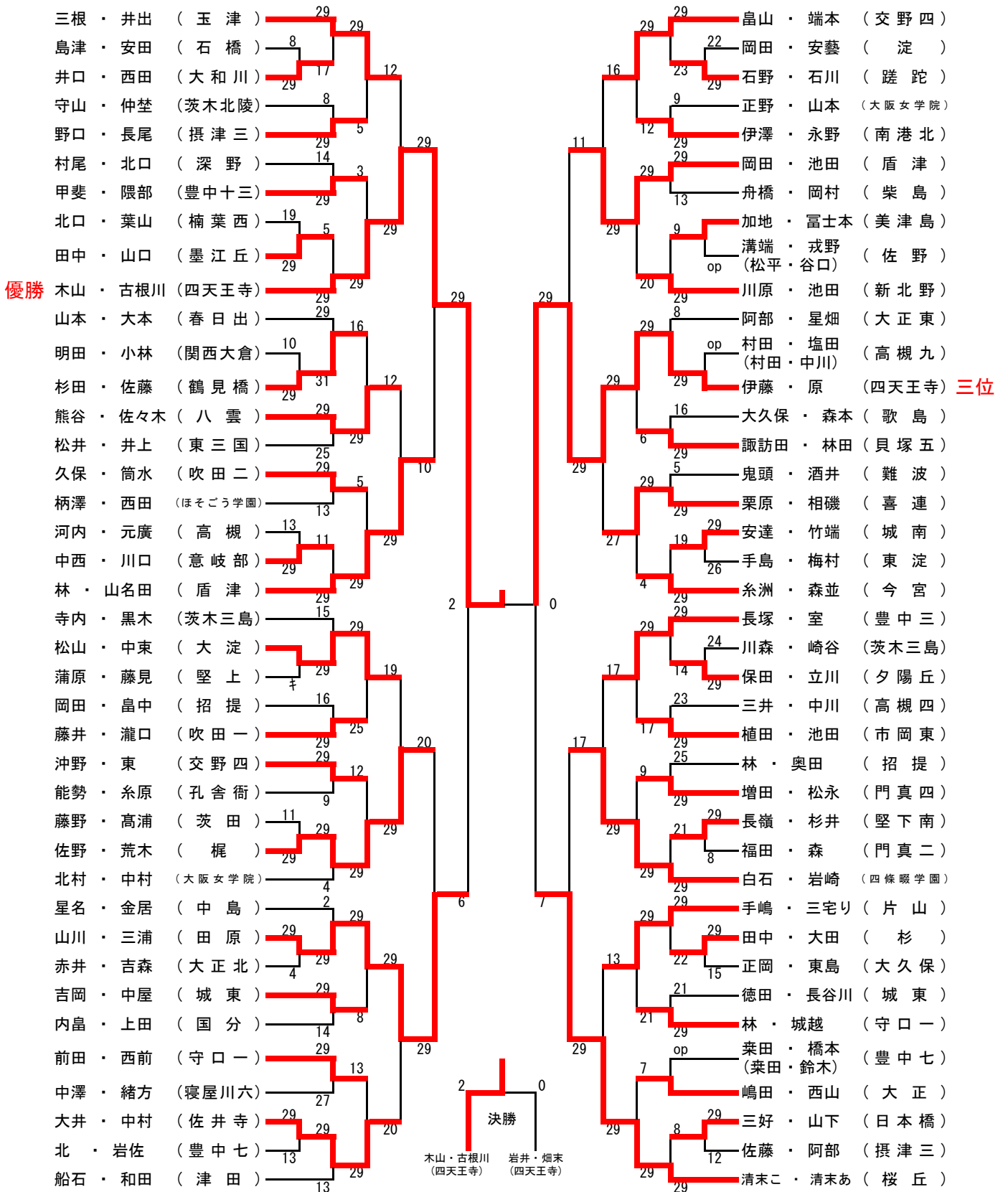

GD I (2)

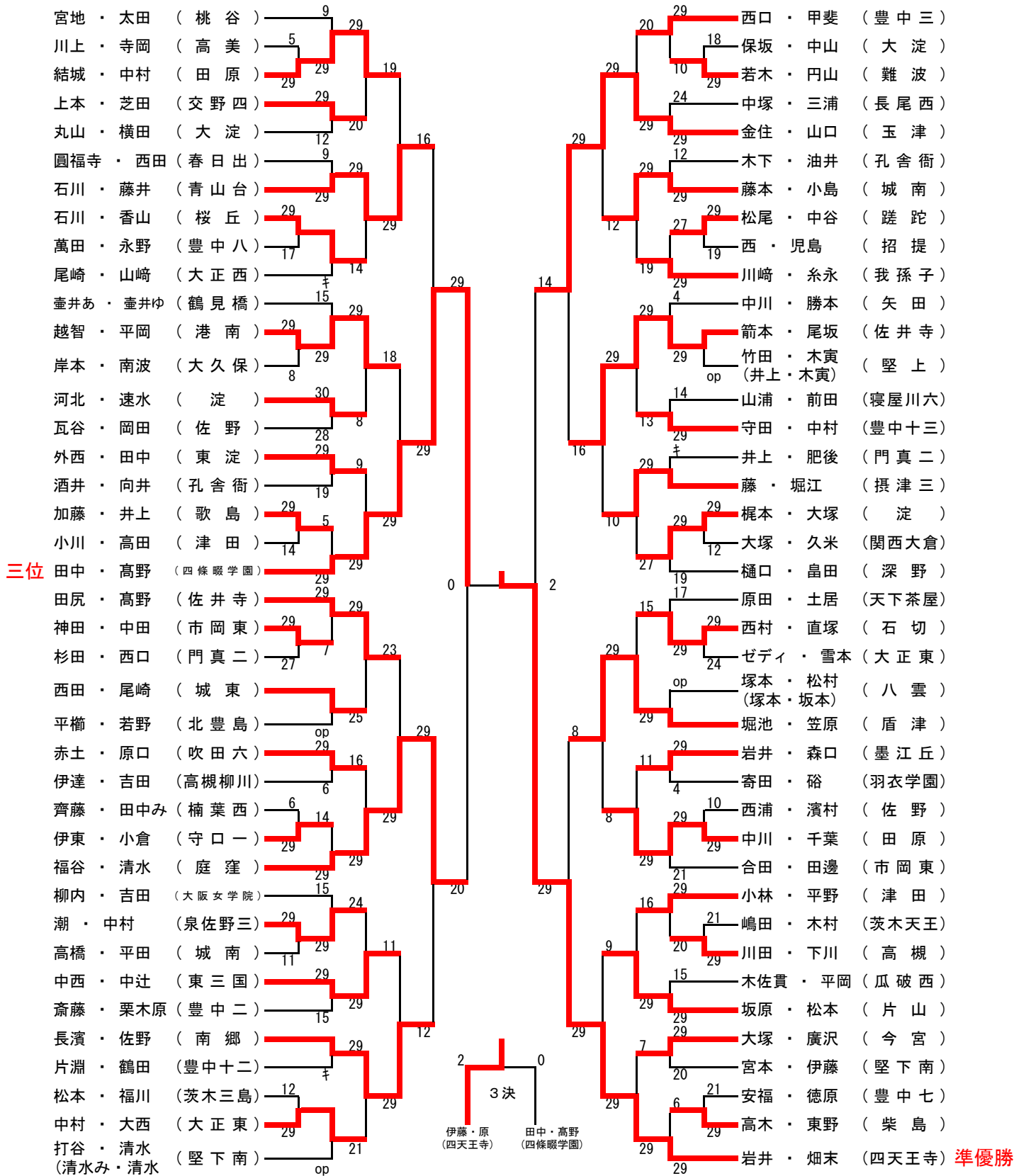

2019年度

バドミントン 大阪府中学校選手権大会

女子Ⅱ部個人戦（シングルス）

準々決勝

吹田市立竹見台中学校 松本 20	-	四條畷市立四條畷西中学校 29 山下
大東市立住道中学校 北田 29	-	大阪市立長吉中学校 13 武石
東大阪市立盾津中学校 亀澤 15	-	吹田市立第六中学校 29 船崎
東大阪市立小阪中学校 服部 18	-	大阪市立日本橋中学校 29 山本

準決勝

四條畷市立四條畷西中学校 山下 21 21	2 - 0	大東市立住道中学校 11 北田 18
吹田市立第六中学校 船崎 21 20 20	1 - 2	大阪市立日本橋中学校 11 山本 22 22

決勝

四條畷市立四條畷西中学校 山下 18 21 12	1 - 2	大阪市立日本橋中学校 21 山本 19 21
-----------------------------------	-------	---------------------------------

三位決定戦

{ }	-	{ }
-----	---	-----

女子Ⅱ部個人戦（ダブルス）

準々決勝

吹田市立青山台中学校 新澤・池田 32	-	四條畷市立四條畷西中学校 30 田中・秋吉
大阪市立東住吉中学校 井上・真鍋 18	-	八尾市立曙川南中学校 29 田崎・大崎
大阪市立新北野中学校 京本・渡邊 30	-	大阪市立大領中学校 28 上野・真田
吹田市立青山台中学校 堀内・尾崎 27	-	大阪市立喜連中学校 29 菊池・米満

準決勝

吹田市立青山台中学校 新澤 21 池田 18 21	2 - 1	八尾市立曙川南中学校 13 田崎 21 大崎 15
大阪市立新北野中学校 京本 21 渡邊 21	2 - 0	大阪市立喜連中学校 18 菊池 18 米満

決勝

吹田市立青山台中学校 新澤 16 池田 21 21	2 - 1	大阪市立新北野中学校 21 京本 13 渡邊 14
------------------------------------	-------	------------------------------------

三位決定戦

{ }	-	{ }
-----	---	-----

GS II (1)

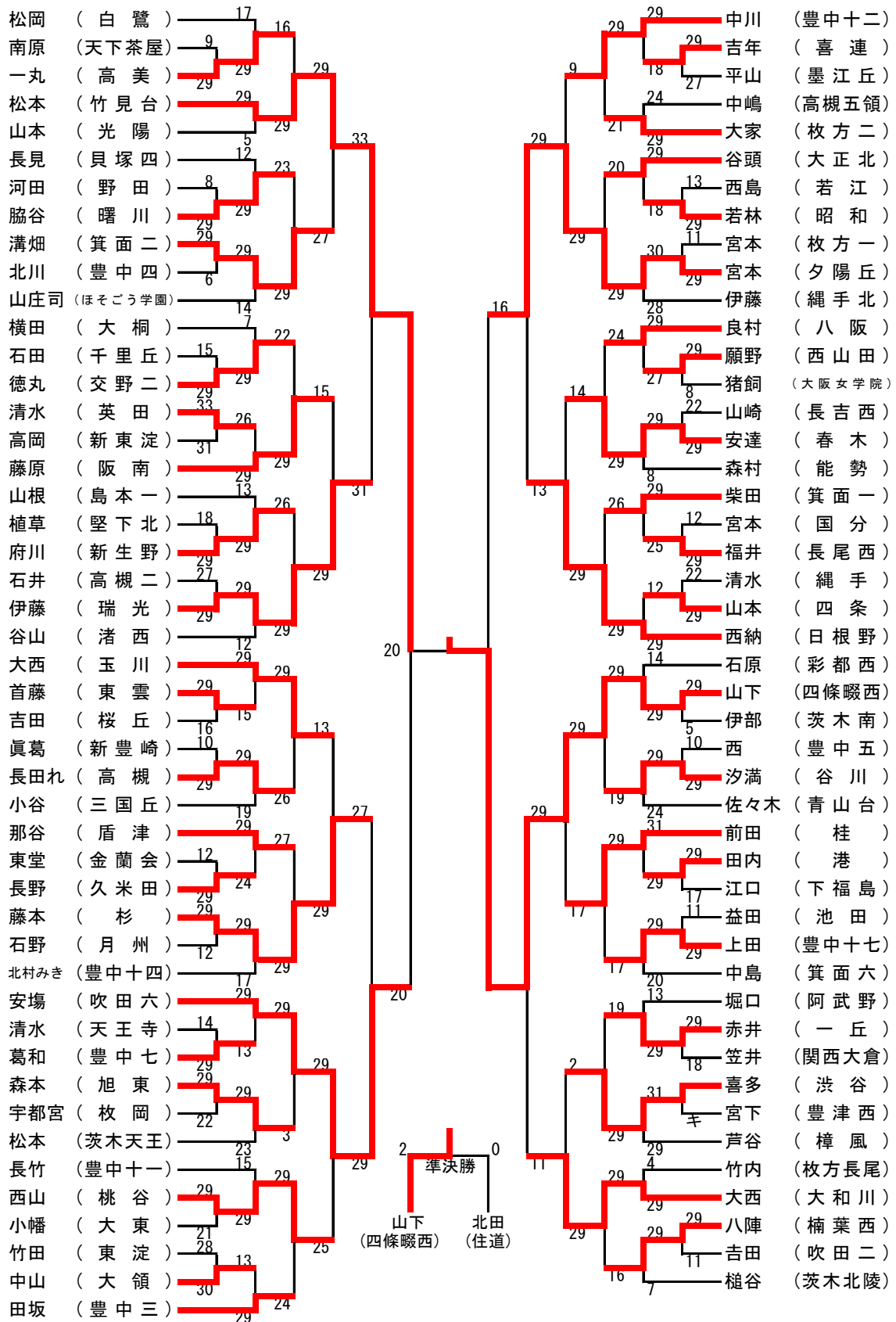

GS II (2)

三位

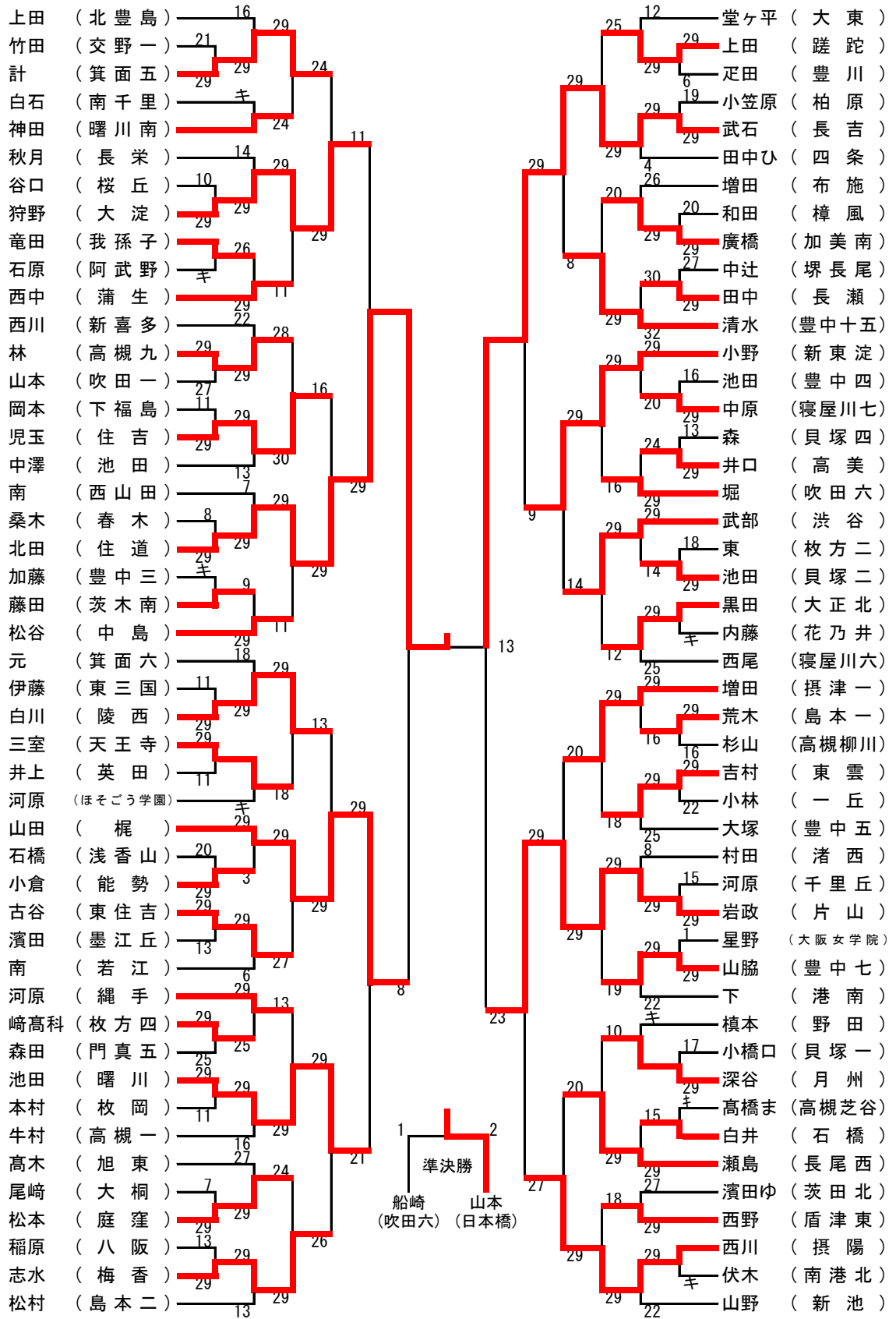

GS II (3)

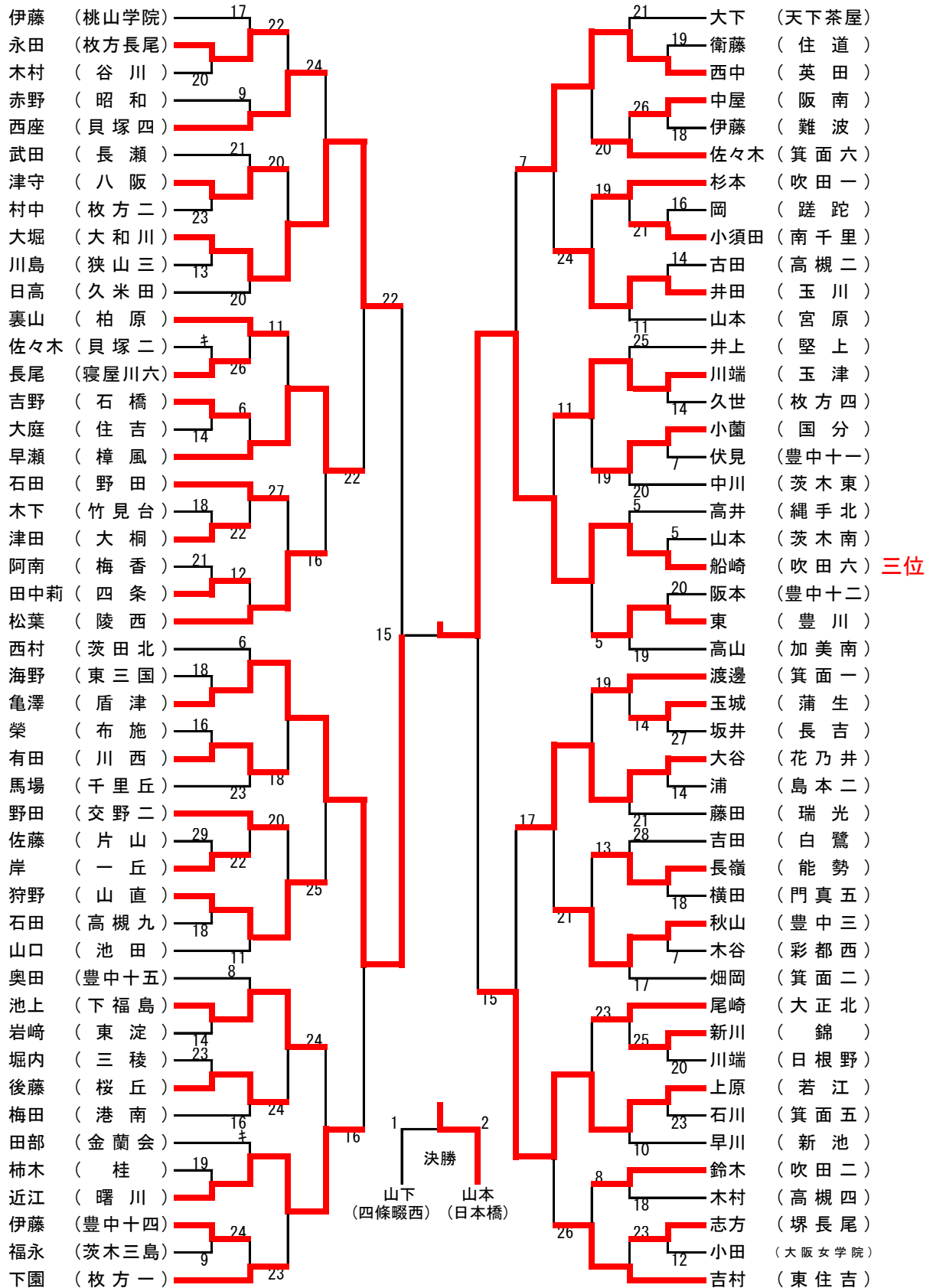

GS II (4)

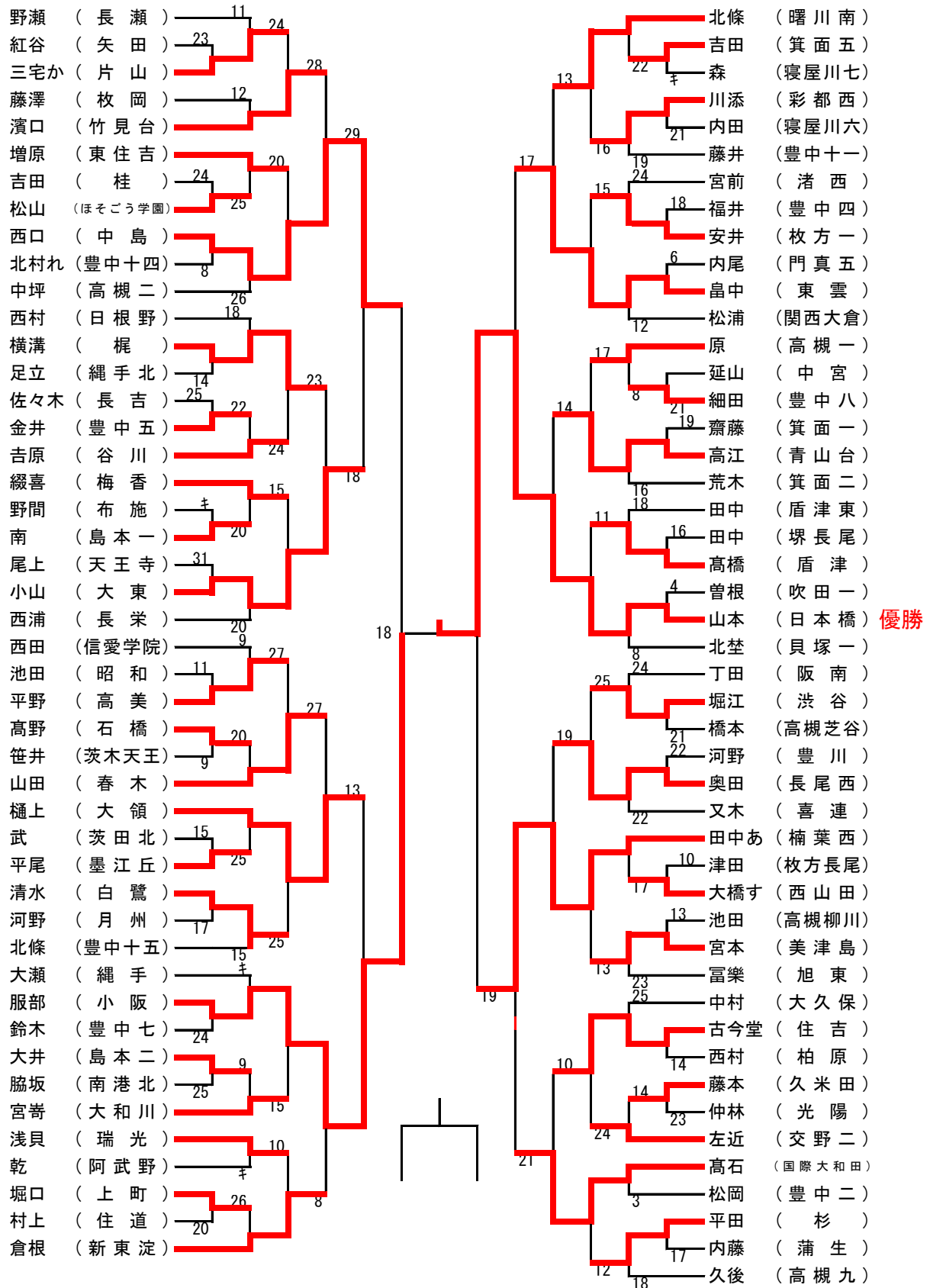

GD II (1)

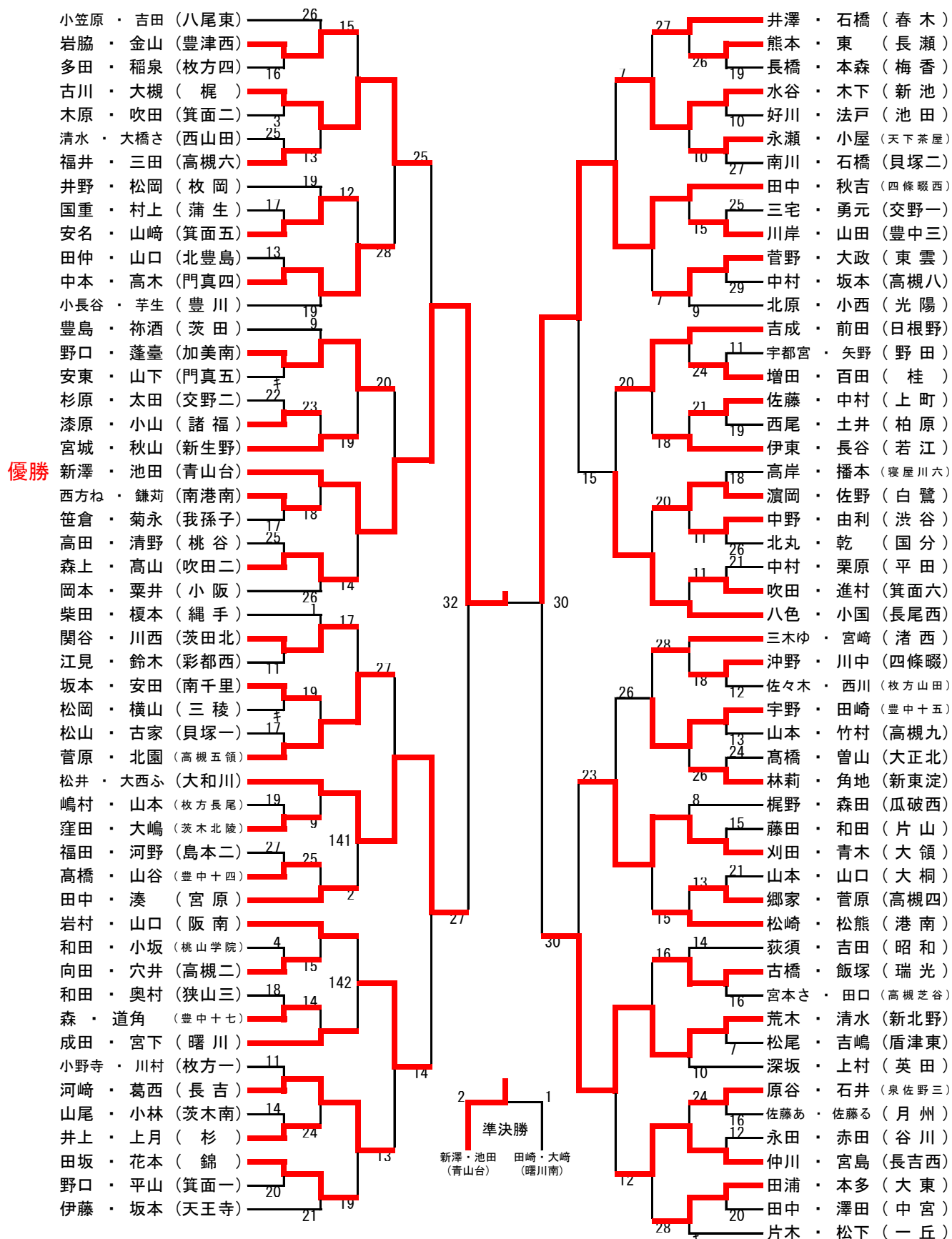

GD II (2)

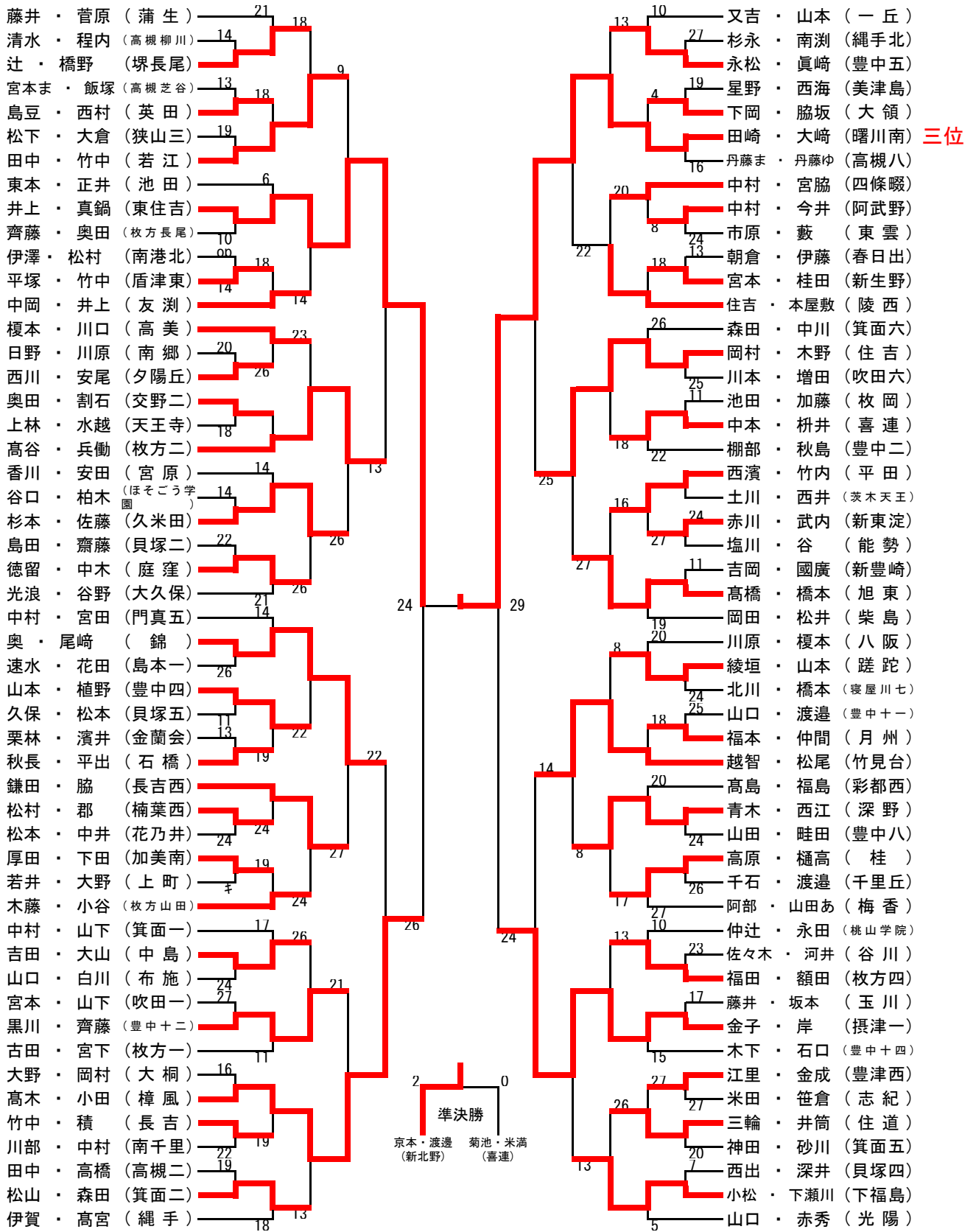

GD II (3)

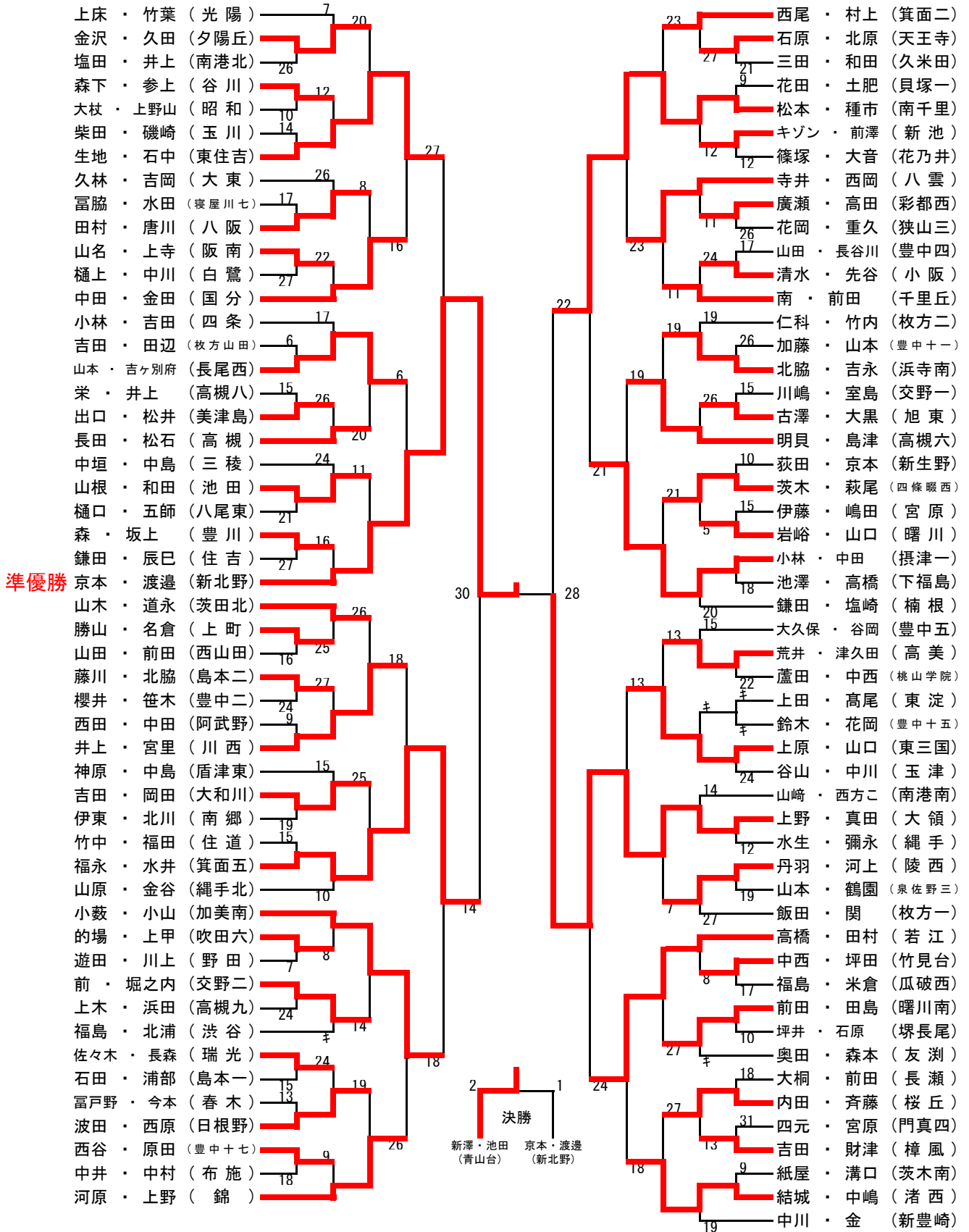

四條畷サンアリーナなど

